



ЗАПАСНЫЕ ЧАСТИ К НАВЕСНОЙ И ПРИЦЕПНОЙ СЕЛЬСКОХОЗЯЙСТВЕННОЙ ТЕХНИКЕ



ПОЧВООБРАБАТЫВАЮЩАЯ ТЕХНИКА	> 2
Плуги	> 2
Бороны	> 5
Диски для борон	> 7
Культиваторы	> 9
Глубокорыхлители	> 11
ПОСЕВНАЯ ТЕХНИКА	> 12
ВНЕСЕНИЕ УДОБРЕНИЙ	> 15
КОРМОЗАГОТОВКА	> 17
Косилки	> 17
Пресс-подборщики	> 19
Упаковка для кормов	> 20
Грабли	> 21
Кормоуборочные комбайны	> 22
ЗЕРНОУБОРОЧНАЯ ТЕХНИКА	> 24
КОРМОРАЗДАТЧИКИ	> 26
КАРТОФЕЛЕКОПАЛКИ И САЖАЛКИ	> 27
БОЧКИ И ПРИЦЕПЫ	> 28
СЕЛЬСКОХОЗЯЙСТВЕННЫЕ ПОГРУЗЧИКИ	> 29
РАСХОДНЫЕ МАТЕРИАЛЫ	> 30
КАРДАНЫЕ ВАЛЫ	> 32

ПЛУГИ

Оборотные плуги с корпусами Kverneland (Миноитовский РЗ, Калининковский МРЗ, МЗШ и другие)

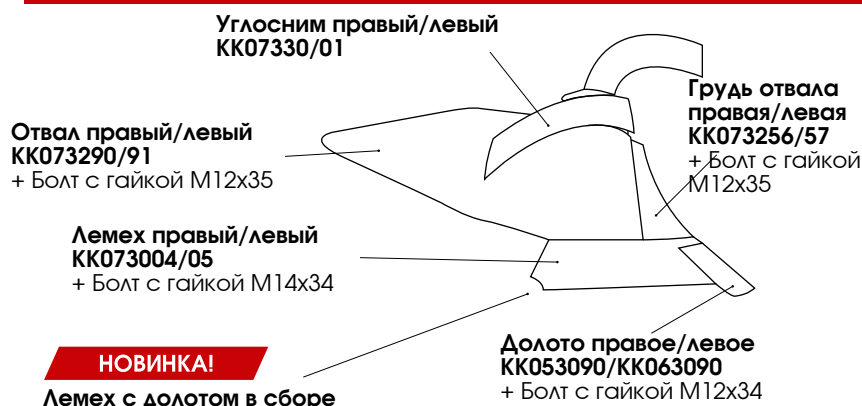

Распорка ППЛ 07.00.001
Распорка ППЛ 7.13.00.005

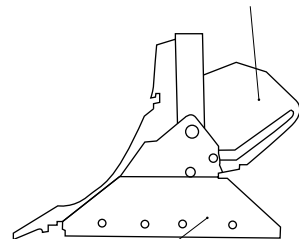

Полевая доска КК073609
+ Болт полевой доски
М14х50-10,9

КК083223/4
КК083212/3
КК083212
КК083214
Перья отвала

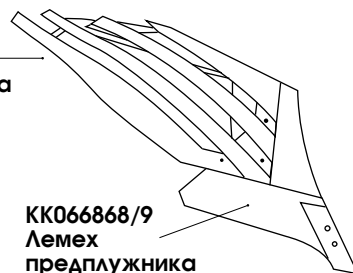

КК066868/9
Лемех
предплужника

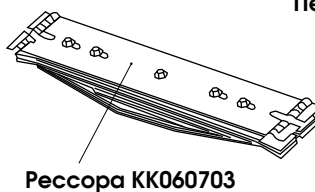
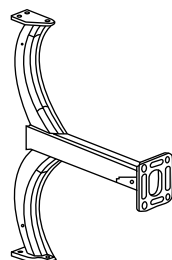

Запасные части для плугов Kverneland PN/PG-100

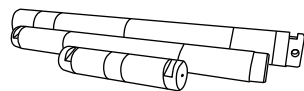

КК088812R Вал 150х355
КК088820 Вал 60Х620
КК088767R Вал 50х355
КК088034R Вал 50х235

КК064321 Вал

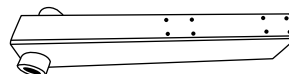
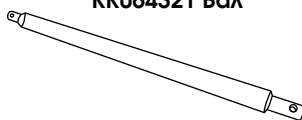

КК088702
Балка поворотная

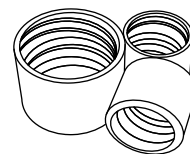

КК011691R Втулка D60х72х60
КК011682R Втулка D50х62х50

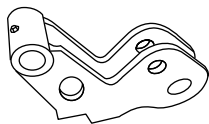

КК067090 Натяжитель
рессоры

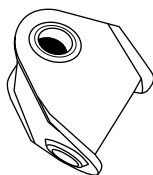

КК079765 Крестовина
плуга большая

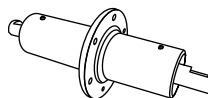

КК088706 Ступица в сборе
заднего опорного колеса

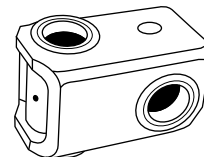

КК088803 Крестовина
малая

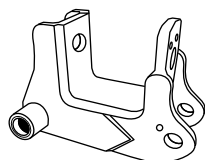

КК088704 Кронштейн
усиленный

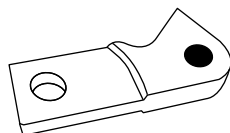

КК067080 Крюк
натяжителя рессоры



КК071256
Палец шаровый

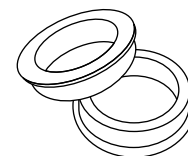

КК064317 Втулка
приемного вала

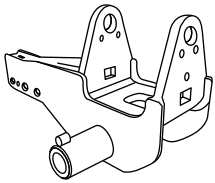

КК088807 Передний кронштейн

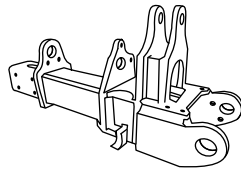

КК088802 Прицепная балка

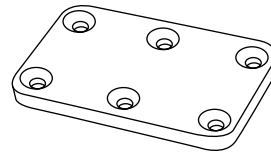

КК077133 Пластина

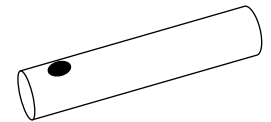

КК067059R Палец крепления тяги

Плуги Lemken (Корпус В35, В40)



Грудь отвала правая/левая 3451000/01

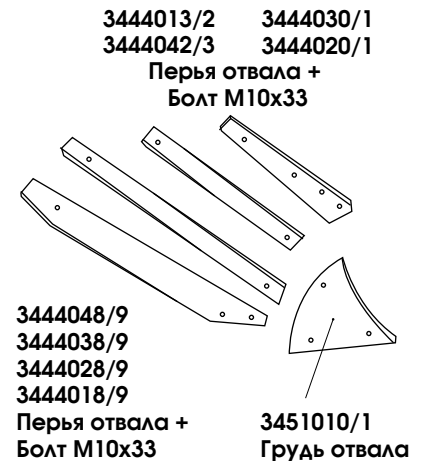
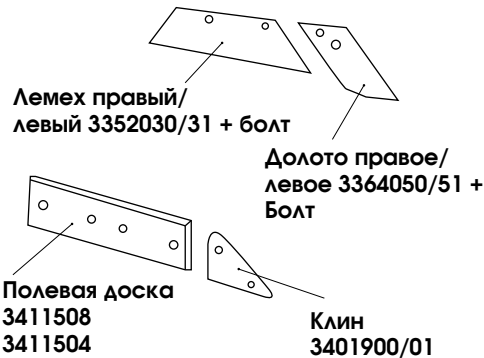

Запчасти для плуга Gregoire Besson

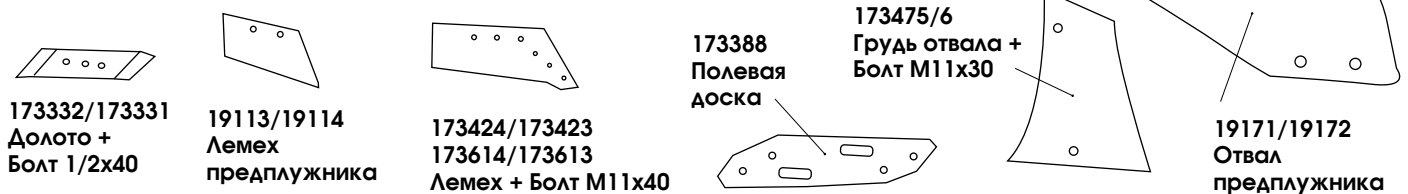

Запчасти для плуга Kuhn Huard & Challenger



Плуги UNIA ZX/MX/XL



Плуги МЗШ

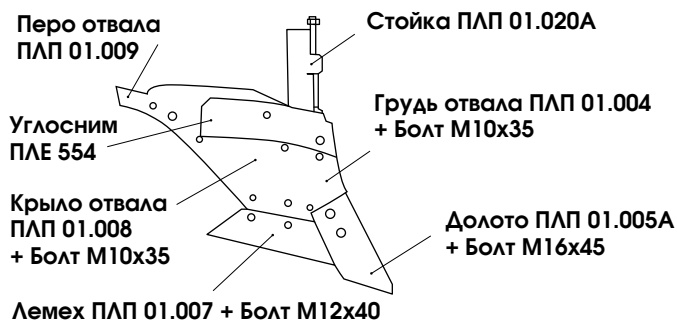

Плуг Vogel&Noot

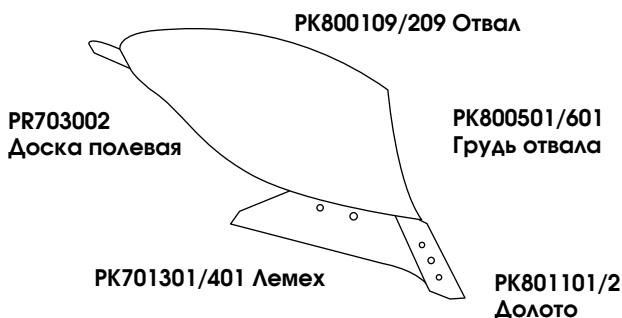

Навесные плуги ПЛН

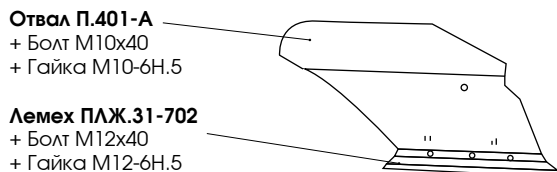
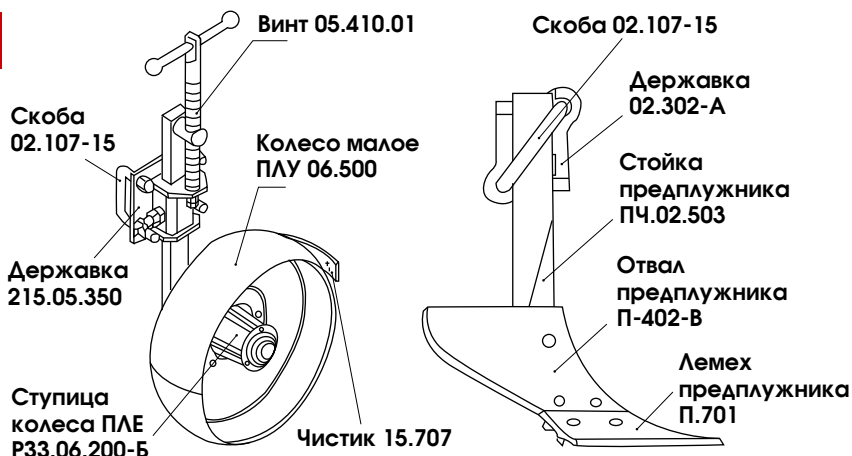
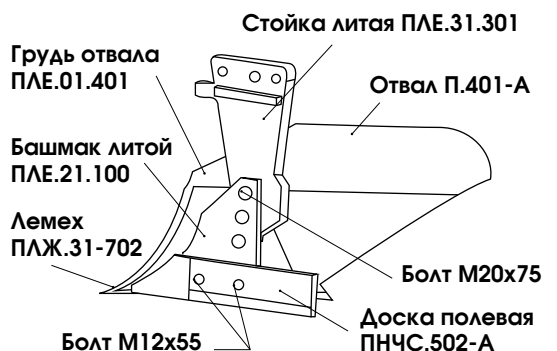

Дополнительно:
 Лемех литой ПЛЖ Р33.П.730 - для более мягких почв
 Лемех из полосы Р33-ПЛЖ.31-702 - повышенная прочность, сталь Л53, самозатачивается в процессе работы.
 В наличии запчасти для навесных плугов с шириной захвата 40 см.

Плуги ПСКу

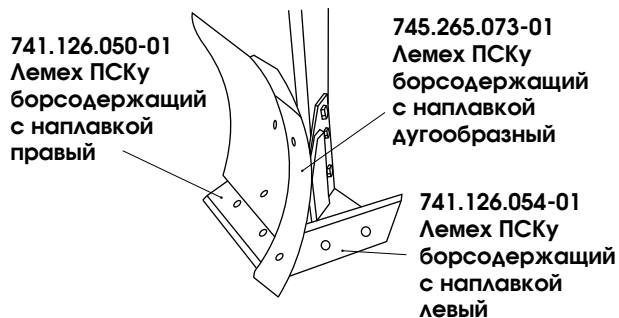

Плуги АЛМАЗ оборотные ППО5/6/8-35

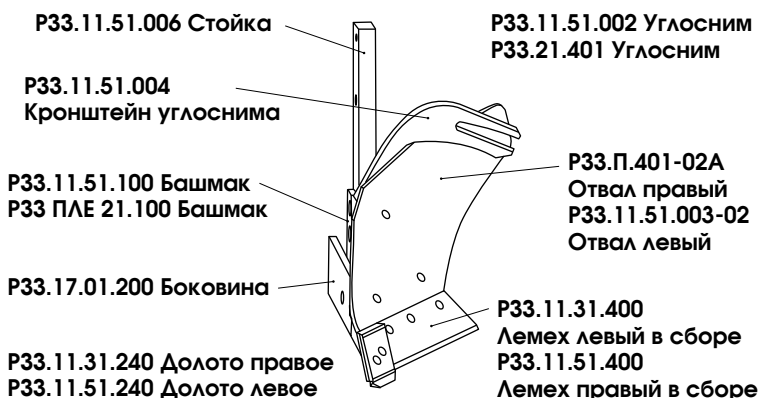

Плуг лесной ПКЛ (Лидсельмаш)

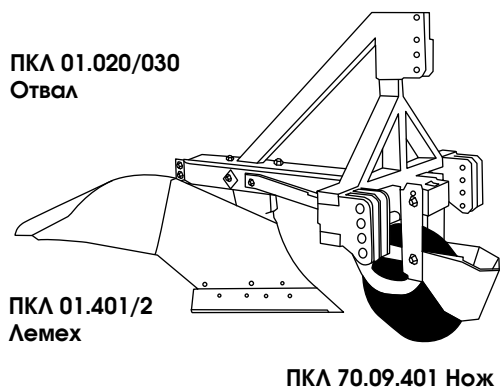

Плуги Светлоградагромаш

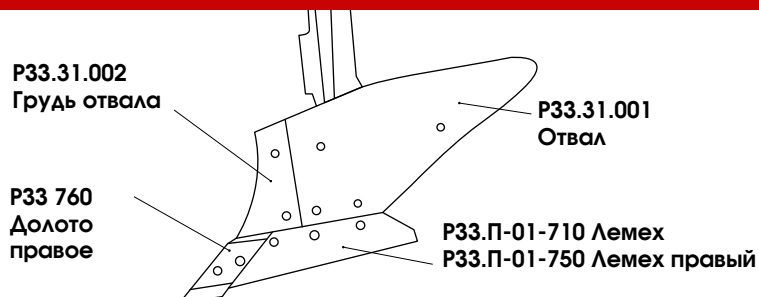



БОРОНЫ

Дискаторы

Lemken Heliodor

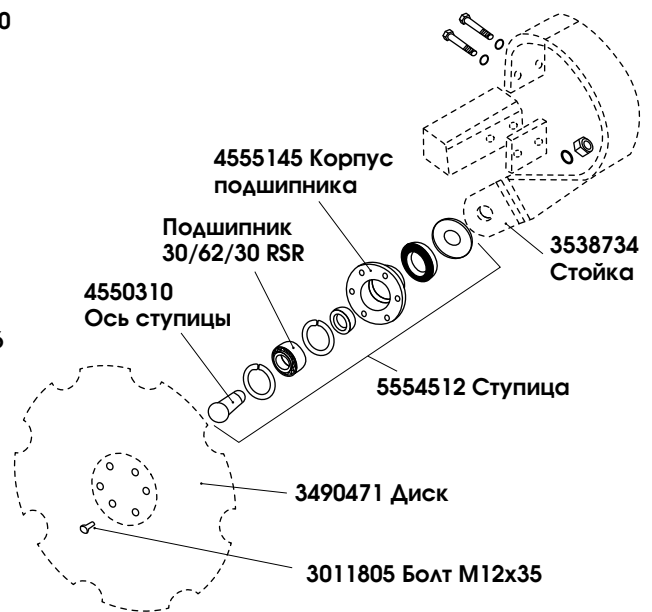
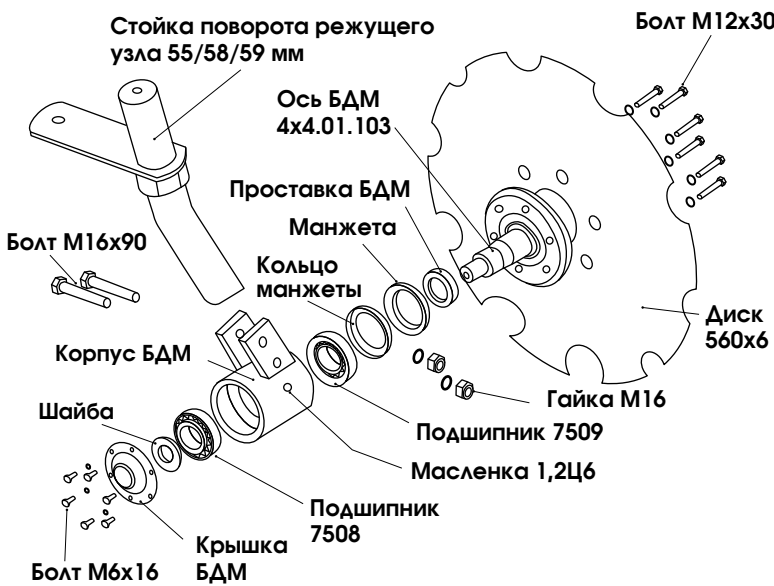

Lemken Rubin

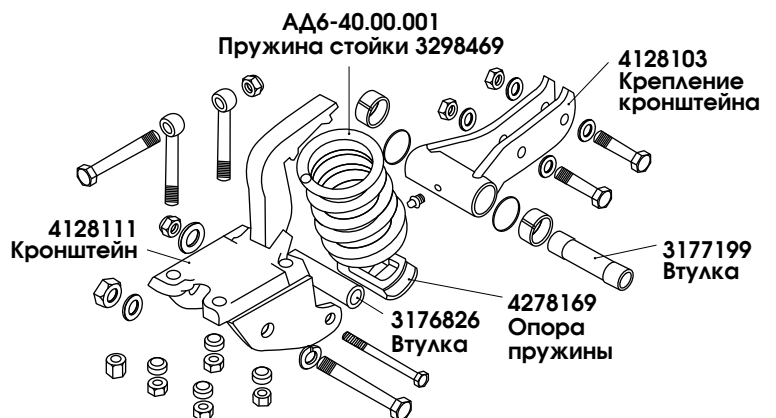
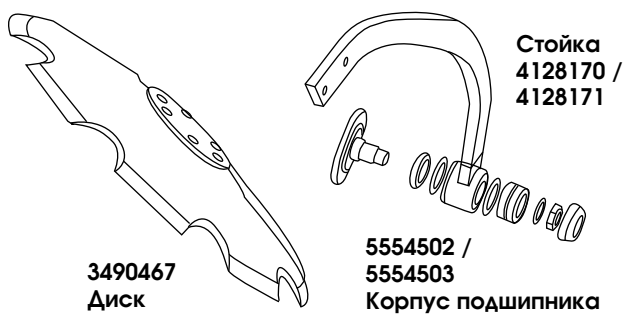

БДТ

Диск БДТ „Ромашка“ 600 мм 428.001
 Диск БДТ „Ромашка“ (квадратный вал) 428.002
 Диск БДТ „Ромашка“ (круглый вал) 428.003

Ось батареи (1920 мм) (БДТ-7) БДО.16.626
 Ось батареи (1750 мм) (БДТ-3) БДБ.04.614
 Ось батареи (1450 мм) (БДТ-3) БДБ.04.613

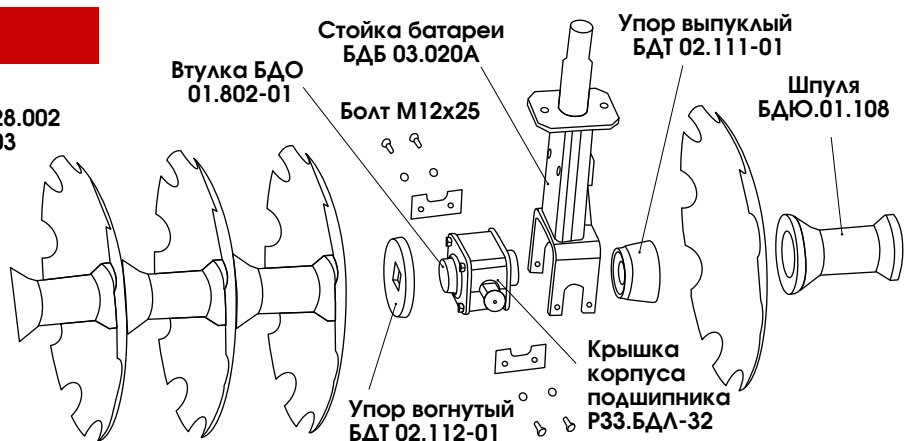

Зубовые бороны

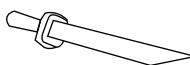

Зуб бороны БЗСС-1 / БЗСТ-1

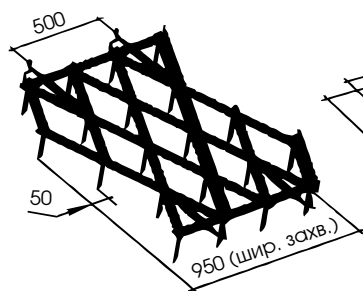

БЗС-1.00.000
М = 33,8 кг

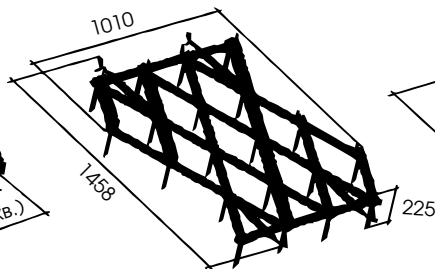

БЗС-1.0.00.000-02
М = 48 кг

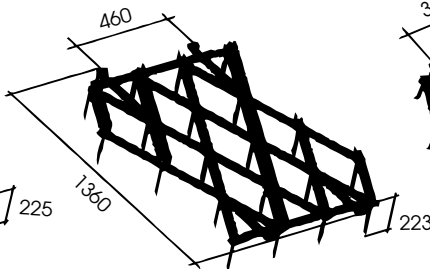

БЗС-1.0.00.000-05
(для жесткой сцепки)
М = 46,9 кг

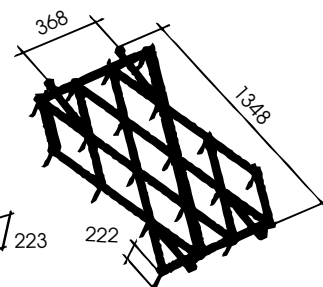

БЗС-1.0.00.000-01
(для жесткой сцепки)
М = 33,6 кг

АДН-4

Ступица КВТ в сборе (№5)

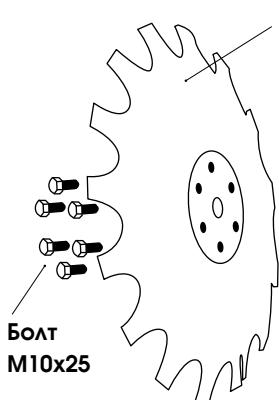

Болт
М10х25

53-4107
Диск 510х4



Подшипник
6306-2RS



Сальник
32х72х10

Кронштейн
ступицы

Болт
М16х140х45-5.8

14-100 Стойка
бороны КВТ

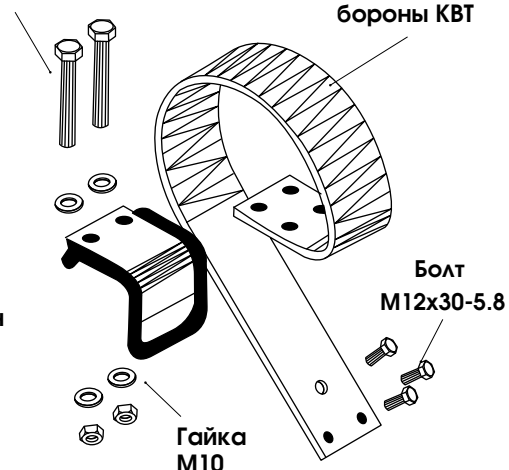

Болт
М12х30-5.8

Гайка
М10

Паллада-2400N (Белисксельмаш)

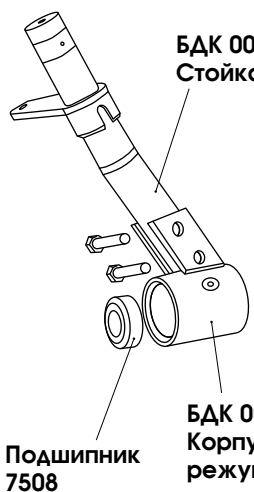

БДК 00.310
Стойка

Подшипник
7508

БДК 00.320 (-01)
Корпус
режущего узла

БДК
00.603 Ось

БДК 00.406
Диск 660 мм

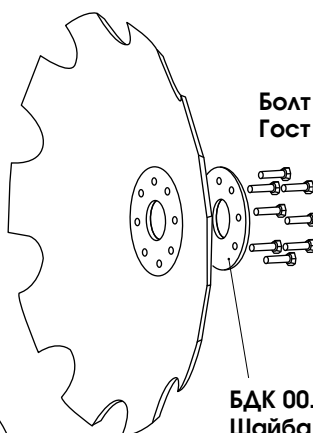

Болт М10х40
Гост 7798

БДК 00.414
Шайба

АПД-7,5



Стойка
7,5.04.060 (-01)

АПД-7,5.04.070
Ступица
(под срез)

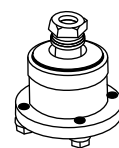

Диск АПД-7,5.04.417
d 570х6х67

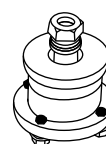

АПД-7,5.04.050
Ступица
(под шпонку)

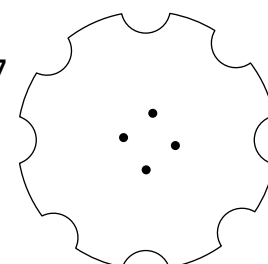

АПД-7,5.04.411
Скоба

■ ДИСКИ ДЛЯ БОРОН

Диски для отечественных борон

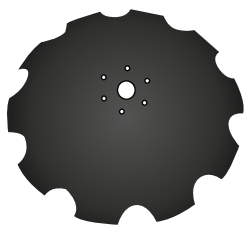

БДМ 560х5 «Ромашка»

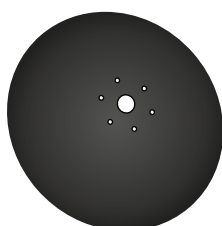

БДМ 560х6 «Гладкий»

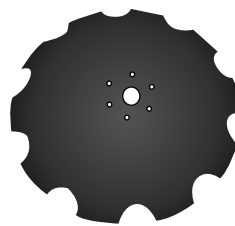

БДМ 560х6 «Ромашка»

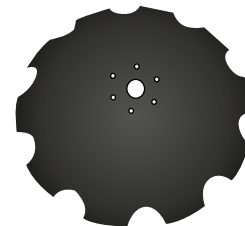

БДМ 610х6 «Ромашка»

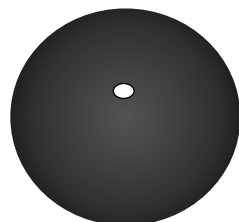

БДТ 660х6 «Гладкий»

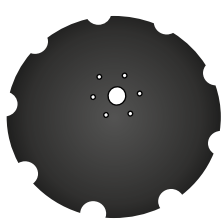

ПЛД 560х6 «Ромашка»

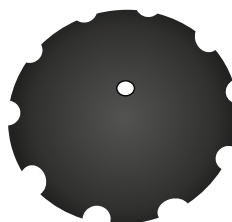

Ростсельмаш 660х9
«Ромашка»

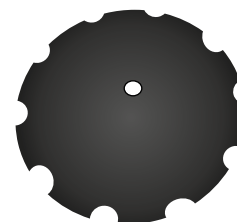

БДТ 660х6 «Ромашка»

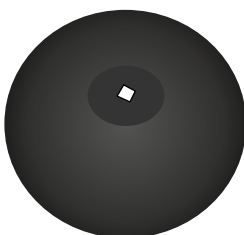

БДТ-720 660х6 «Гладкий»

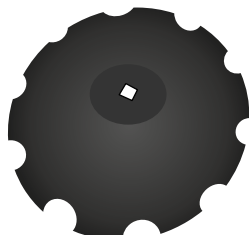

БДТ-720 660х6 «Ромашка»

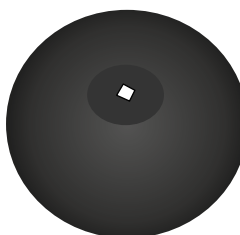

БДТ-720 710х8 «Гладкий»

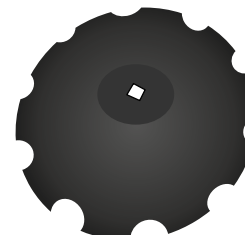

БДТ-720 660х6 «Ромашка»

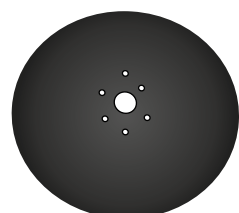

БДТМ 560х6 «Гладкий»

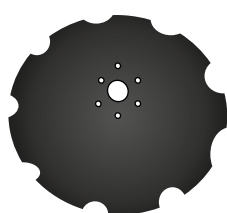

БДТМ 560х6 «Ромашка»

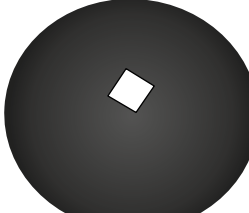

ДМТ 660х6 «Гладкий»

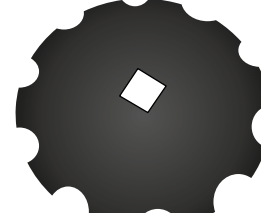

ДМТ 660х6 «Ромашка»

Диски для импортных борон

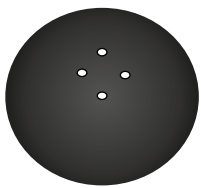

Amazone Catros 460x4
XL011 «Гладкий»

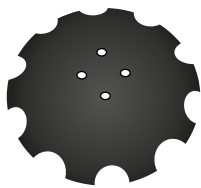

Amazone Catros 460x4
XL034 «Ромашка»

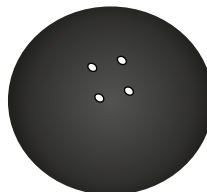

Amazone Catros 460x4
XL041 «Гладкий»

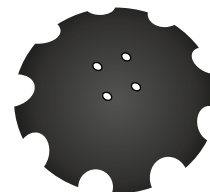

Amazone Catros 460x4
XL043 «Ромашка»

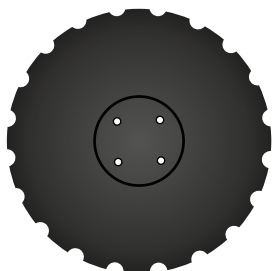

Amazone Catros 460x4
XL044 «Ромашка»

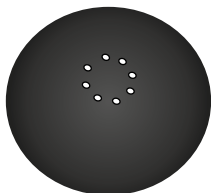

Amazone Catros 460x4
универсальный
XL011-XL041 «Гладкий»

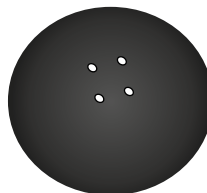

Amazone Catros + 510x5
«Гладкий»

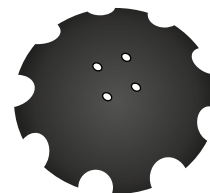

Amazone Catros + 510x5
78201966 «Ромашка»

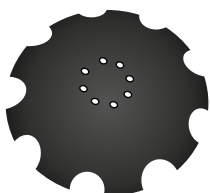

Amazone Catros 460x4
универсальный XL034-
XL043 «Ромашка»

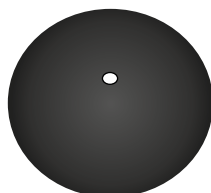

John Deere
610x7 N242322
«Гладкий»

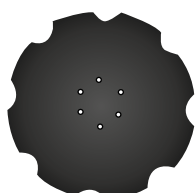

Lemken Heliodor
465x5 3490471
«Ромашка»

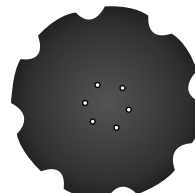

Lemken Rubin
614x6 3490466
«Ромашка»

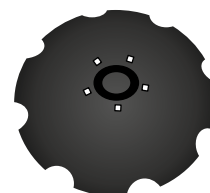

Lemken Rubin
620x6 3490467
«Ромашка»

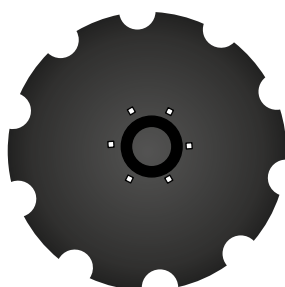

Lemken Rubin 735x6
34910017 «Ромашка»



Quivogne 810x10
«ФЛЕО-ФЛЕО» задний

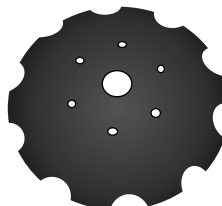

Grizzly 660x8
«Ромашка»

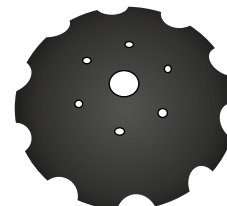

Grizzly 660x6
«Ромашка»

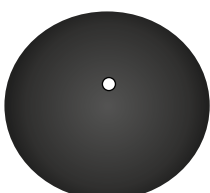

John Deere 610x7
B35606 «Гладкий»

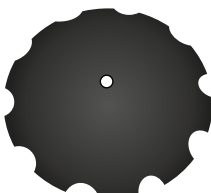

John Deere 610x7
N242047 «Ромашка»

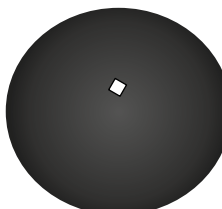

Gregoire Besson 670x7
«Гладкий»

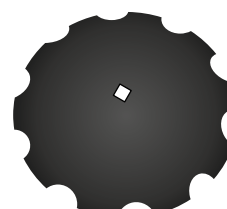

Gregoire Besson 670x7
«Ромашка»

■ КУЛЬТИВАТОРЫ

Предпосевные культиваторы КПМ

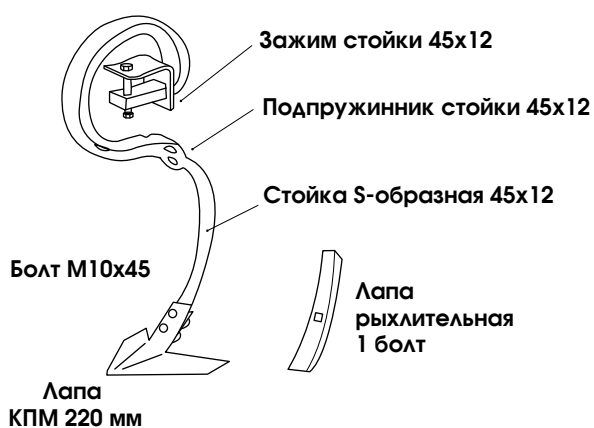

АКШ



Каток большой с цапфой АКШ 12.20.000

Каток малый с цапфой АКШ 12.22.000



Культиватор чизельный (КЧ)



Культиваторы паровой обработки (КРН, КРНВ, УСМК, КПС-4)

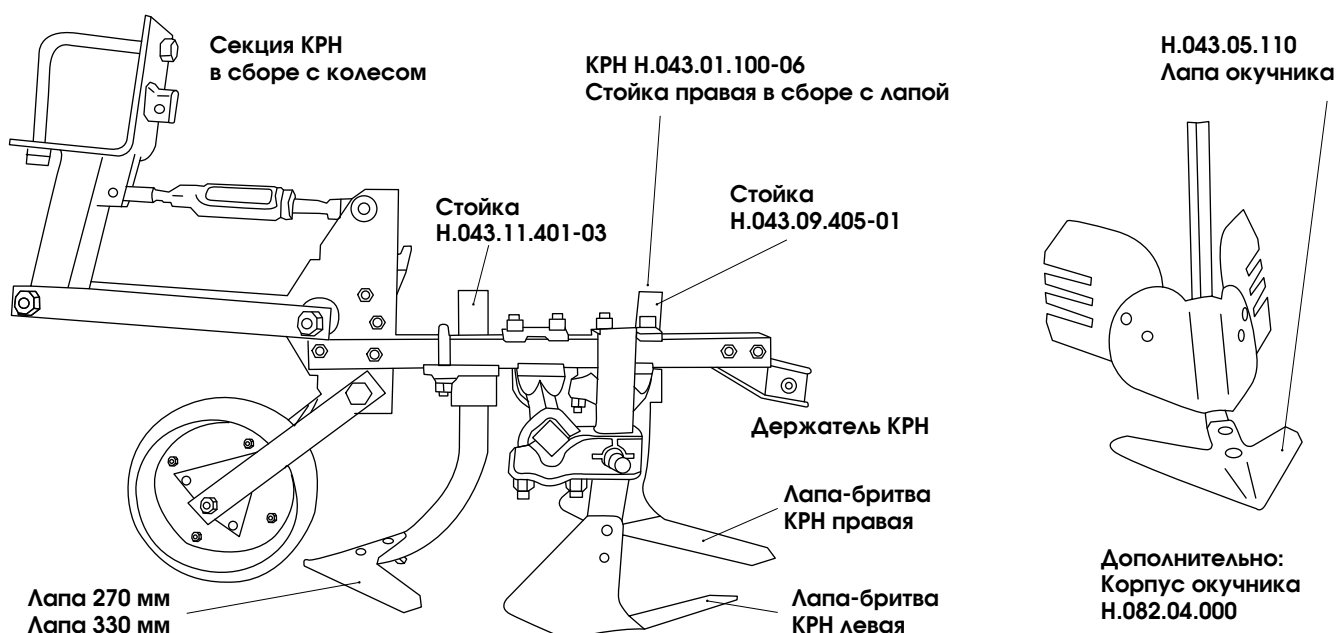

Культиватор стерневой Lemken Smaragd (АКПН-3)

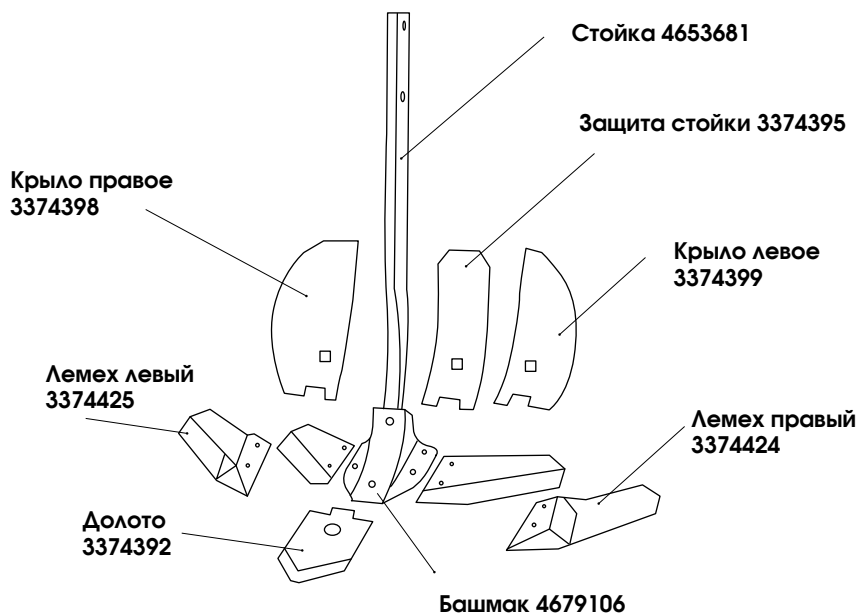

Культиватор Solar Fields

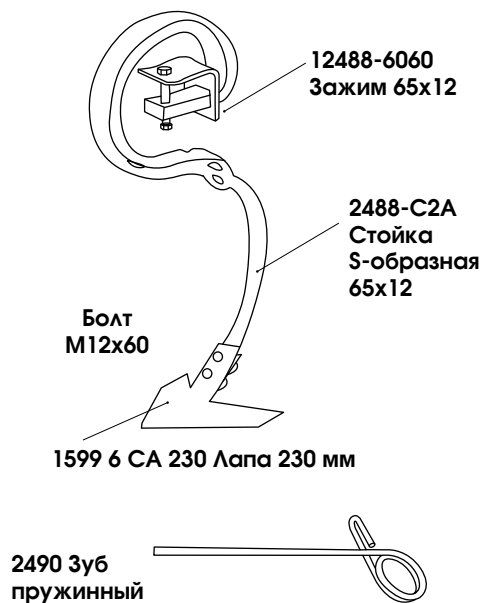

Культиваторы Амкодор (КГП-6,2 / КШП-10 (Kockerling Allrounder 900))

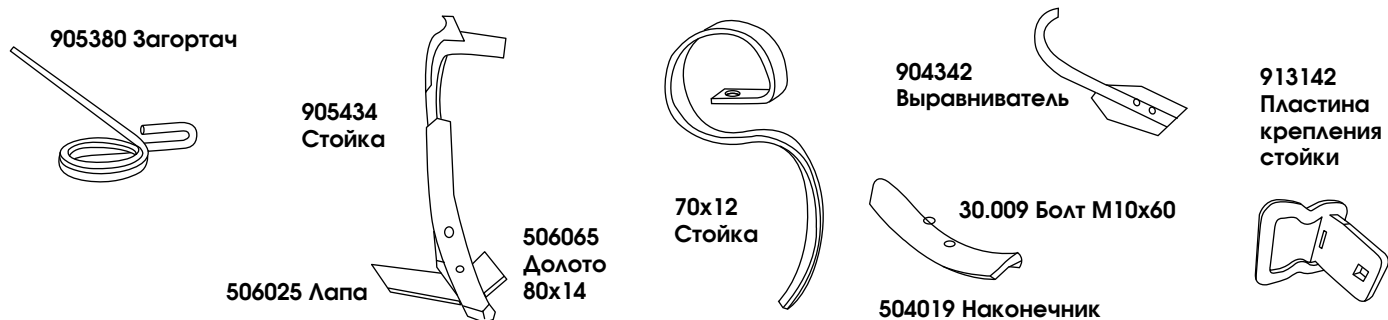

КПЭ-3,8 Культиватор противоэрозийный

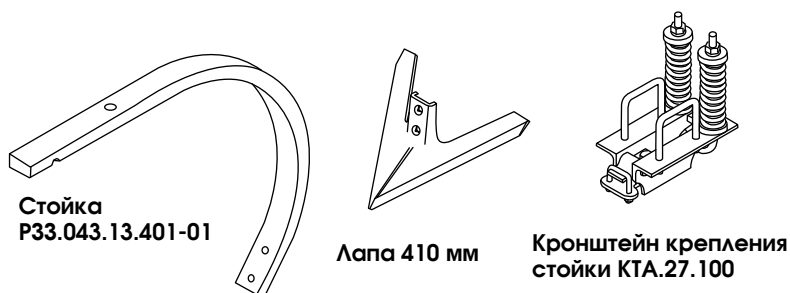

Lemken Karat

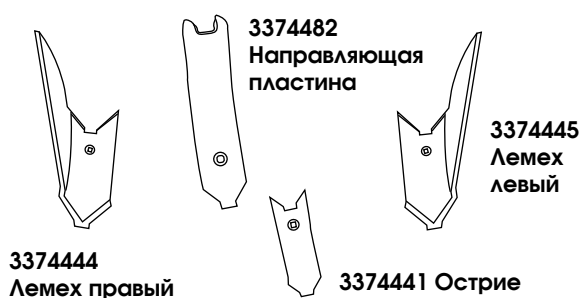

Культиватор Polaris (Белинсксельмаш)

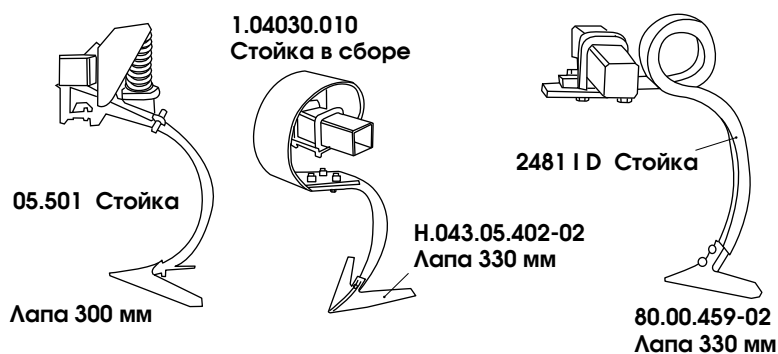

Культиватор КПС-6

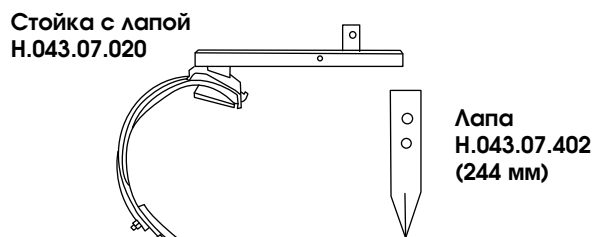

■ ГЛУБОКОРЫХЛИТЕЛИ

АЛМАЗ ПЧ-2,5/4,5

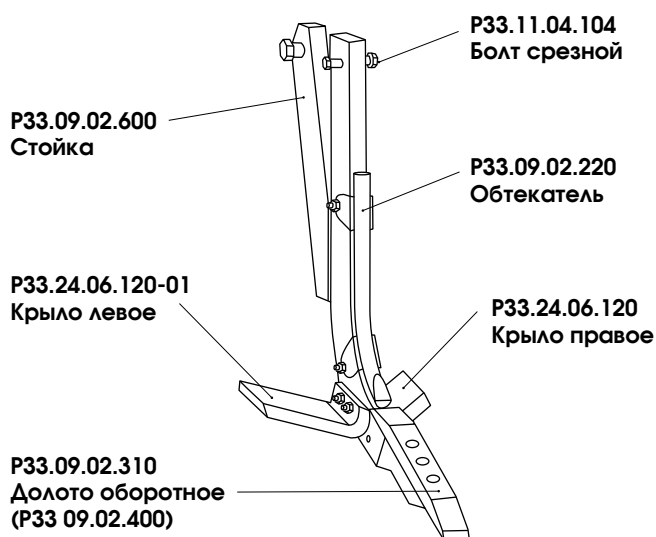

Культиваторы-плоскорезы КПШ-5,9,11; ПЦ-3,5; ОПТ-3,5

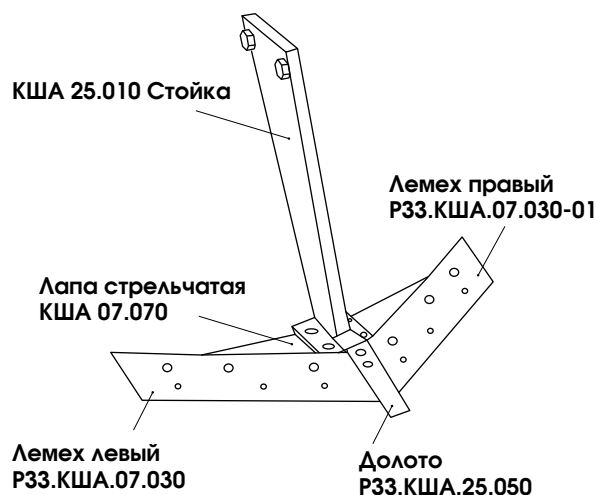

БДМ Агро / Unia / Ярославич / Kverneland / Диас Агро

15010-B I CA
Стойка правая

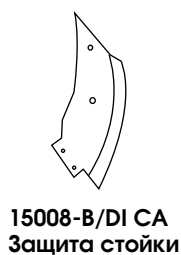

15009 МА
Рукоятка

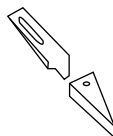

15009 РА
Сменная насадка

15009 Долото обратное

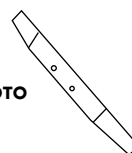

15010-B D CA
Стойка левая

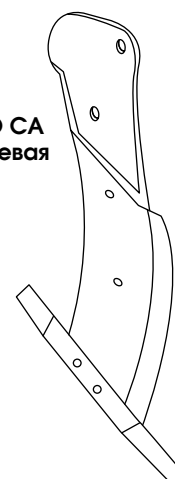

 15009 Kit Комплект соединительный

 15015T монтажный комплект

Культиватор-плоскорез КПГ-2-150

Р33.КГЮ.01.545 К Лемех левый (700 мм)
Р33.КГЮ.01.545В Лемех двухсторонний левый

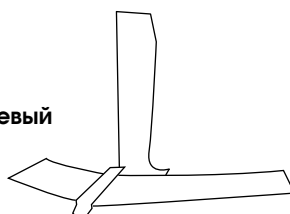

Р33.КГЮ.01.546 К Лемех правый (700 мм)
Р33.КГЮ.01.546В Лемех двухсторонний правый

■ СЕЯЛКИ И ПОСЕВНЫЕ КОМПЛЕКСЫ

Сеялка СЗ-3,6 / 5,4 (Червона Зірка, Белинсксельмаш)

Н 105.03.000-05 Сошник двухдисковый
в сборе (СЗГ 00.1370)

Н 105.03.020-05
Корпус сошника

Н 105.01.401
Чистик сошника

Н 105.02.401
Направитель
семян

СЗГ 00.960А
Проводок
сошника
короткий

СЗГ 00.970А
Проводок
сошника
длинный

Н 105.03.101
Ступица сошника

Н 105.03.010-02
Диск сошника
в сборе со ступицей



552.6.036
Пружина

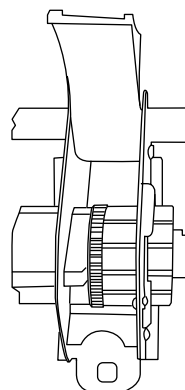

СЗГ 00.2430А (20А)
Высевающий аппарат
без днища

С 41.501-07 Штанга
для навески сошников

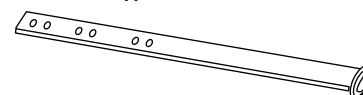

Н 127.01.010
Воронка семяпровода

Трубка
семяпровода
30x350

Семяпровод в сборе
Н 127.14.000-02

Н 127.14.010-02
Наконечник

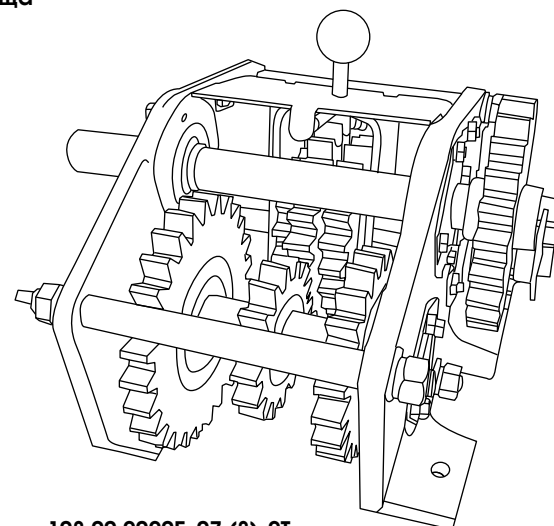

108.00.20205-07 (8)-2Т
Механизм передач
в сборе

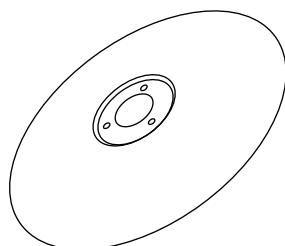

154.00.419-04
Диск маркера СЗ

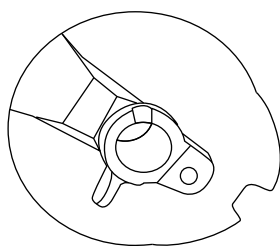

СЗГ 00.126А
Диск автомата
включения
центральный

Пневматическая сеялка СПУ-6

496087-100
Следообразователь

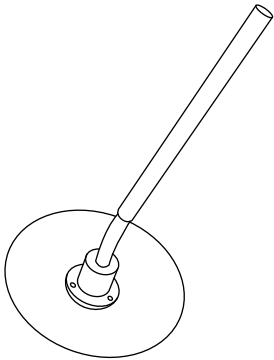

Вентилятор с приводом
СП6.08.000сб

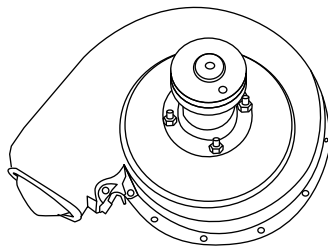

СП6Д.14.200/100сб
Сошник дисковый длинный и короткий

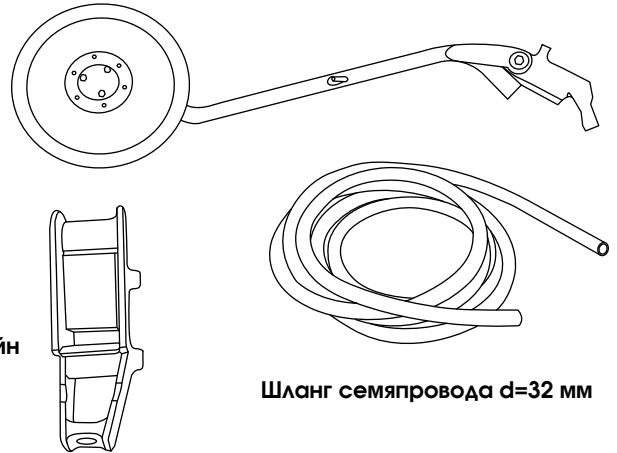

494298/9ГСБ Кронштейн
длинного и
короткого сошника

Шланг семяпровода d=32 мм

СП6.18.000 Карданный вал
высеивающего аппарата СПУ-6

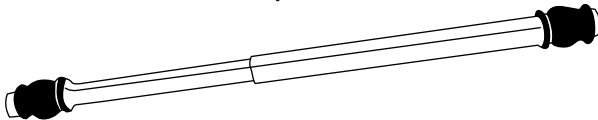

Брус сошниковый

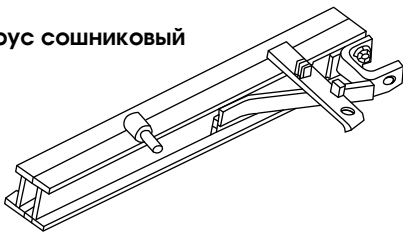

СП6Д.14.192 Диск сошника

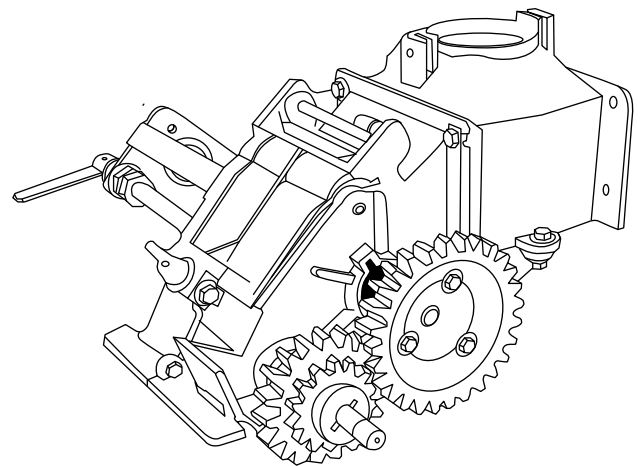
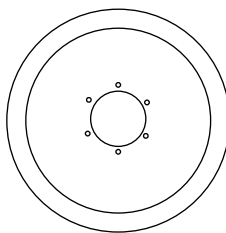

СП6.11.000-01сб Высеивающий аппарат

Посевной агрегат АПП-6 (Lemken Solitair)

4826022 Тяга диска сошника АПП-6

3298503 Пружина сошника
(СПР-10.00.09) Lemken АПП-6

5826021 Кулиса сошника
СПР-10.04.00 Lemken АПП-6

СПР 10.00.08 Семяпровод
d30x250x225 (4826002) АПП-6

3490010 Диск сошника АПП-6

5554520 Ступица диска сошника
в сборе Lemken АПП-6

5826032 Стойка сошника (СПР-10.05.01С СБ)

СПР - 10.03.03 Кронштейн
прикатывающего колеса (4826105)
40x8x475 АПП-6

СБИЕ686355.002 Колесо прикатывающее
в сборе (3576001) Lemken*

* А также втулки сошника 3173299, 3175263, 3175264, 3173301, крепежи рабочих органов 3013386 Болт ступицы диска сошника M12x55, 3013425 Болт крепления кулисы к сошнику (M12*80-8,8 Zn), 3013470 Болт стойки к кулисе (M12*105-8,8 Zn), 3013385 Болт M12x55 с правой резьбой сеялки Lemken.

*Предлагаем Сошник в сборе СПР-10.00.00 (6826032)

*Изготовим брусы сошниковые правые, левые, центральные

3576003 Шина прикат.
колеса АПП (СПР-10.03.02)

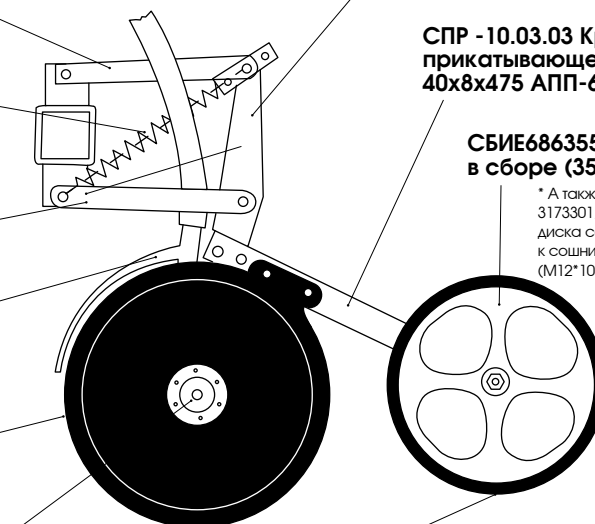

АППМ-4/6 «Берестье», АКПМ-6, MSC-6 «Kverneland»

АС353153
Кронштейн сошника

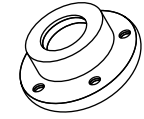

АС353361
Ступица дискатора
ОТИБ.731113.028

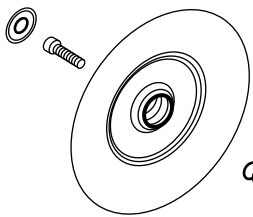

АС497222
Чистик диска сошника



АС355915 Ступица
Kverneland

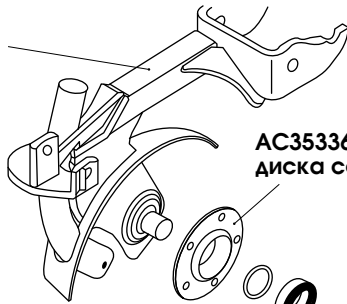
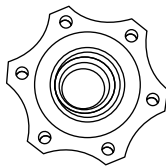

АС353367 Ступица
диска сошника



АС495799
Наконечник
сошника

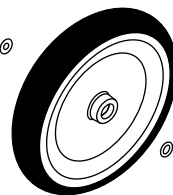

АС819921 Колесо
прикатывающее ОТИБ 303491.012

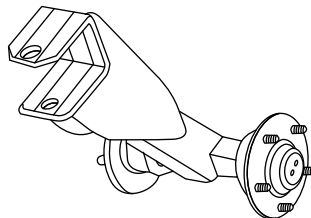

Ось АС351093
передняя

АС353950
Диск сошника

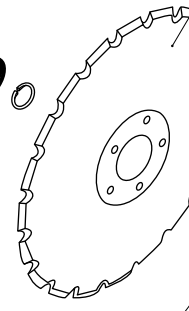

Болт
М12х1,5х20



АС352325 Кронштейн длинный
прикатывающего колеса
ОТИБ.301568.058-03

Шина 9-15,3-14PR

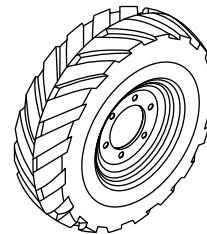

Шина 12-14PR



АС353952
Диск борны
ОТИБ.762313.006

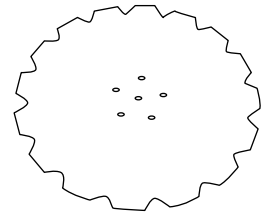

АС496514
Планка
крепления
загортача
ОТИБ.745232.031



АС351034 Загортач сеялки



Стойка
АС353215/16

Ферабок / Mascar Futura Maxi-8

10034124 Чистик
высеивающего диска

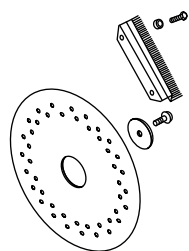

10034137 Уплотнитель корпуса
высеивающего диска

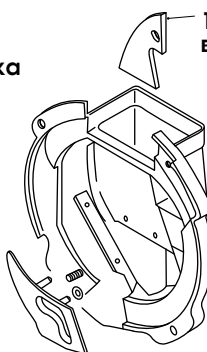

10024105
Смотровое
окошко

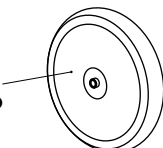

30031094/5
Кронштейн
опорного колеса

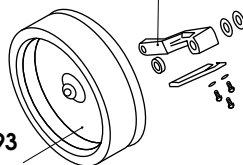

30001093
Колесо
опорное

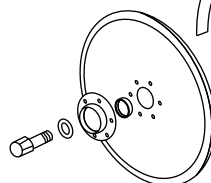

040.219 Прикатывающее колесо

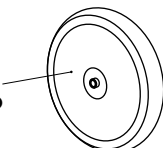

10037660 Диск
сошник в сборе

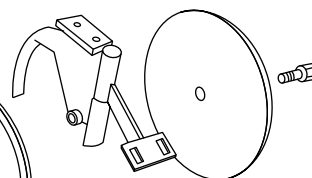

083.601
Семяпровод

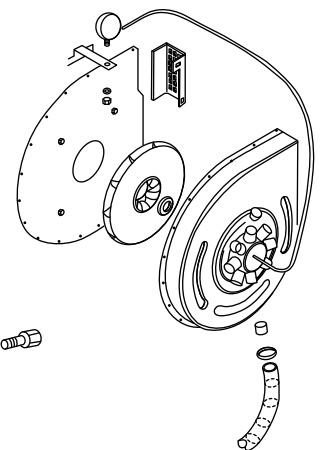



ВНЕСЕНИЕ УДОБРЕНИЙ

Разбрасыватели ПРТ-10 (7А)

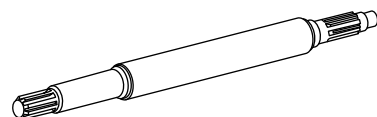
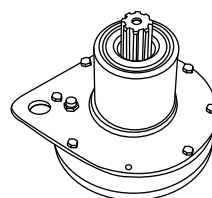
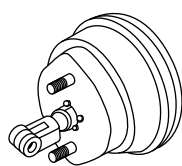
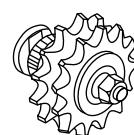
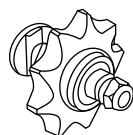

Транспортер 7.03.03.010/ПРТ 10.02.840

ТУ 12.0173856.016 Цепь

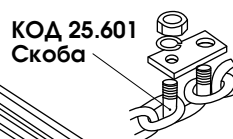

ПРТ 7А.16.00.501 Планка КОД 25.502 Планка

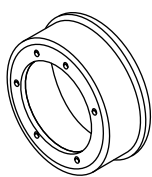

ПРТ 7А.16.01.701 Планка ПРТ 10.02.714 Планка

Гайка М10.6Н.6.019 Шайба М10.65Г.019

ПРТ 10.02.672 Скоба крепления планки

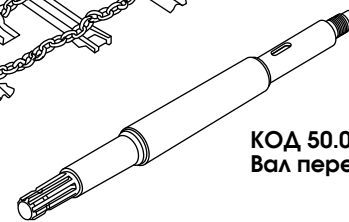

Разбрасыватели МПТ-4У Бобруйскагромаш

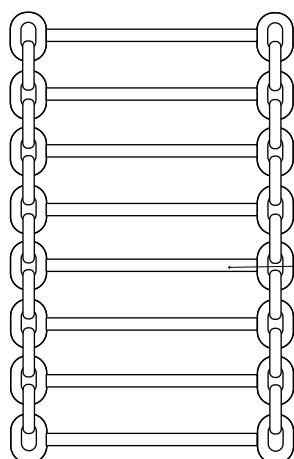

МВУ-4Ц.08.00.403-01 Диск

МВУ-4Ц.08.00.401 Лопатка

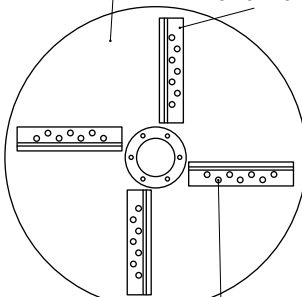

МВУ-4Ц.01.02.050 Натяжник

ПР 11.00.401-01 Кольцо



Цепь 2ПР-25,4-114 ГОСТ 13568-97 L=1803,4 Звено С-2ПР-25,4-114 ГОСТ 13568-97



Натяжное устройство (в сборе)

Разбрасыватели МТУ-15/18 Бобруйскагромаш

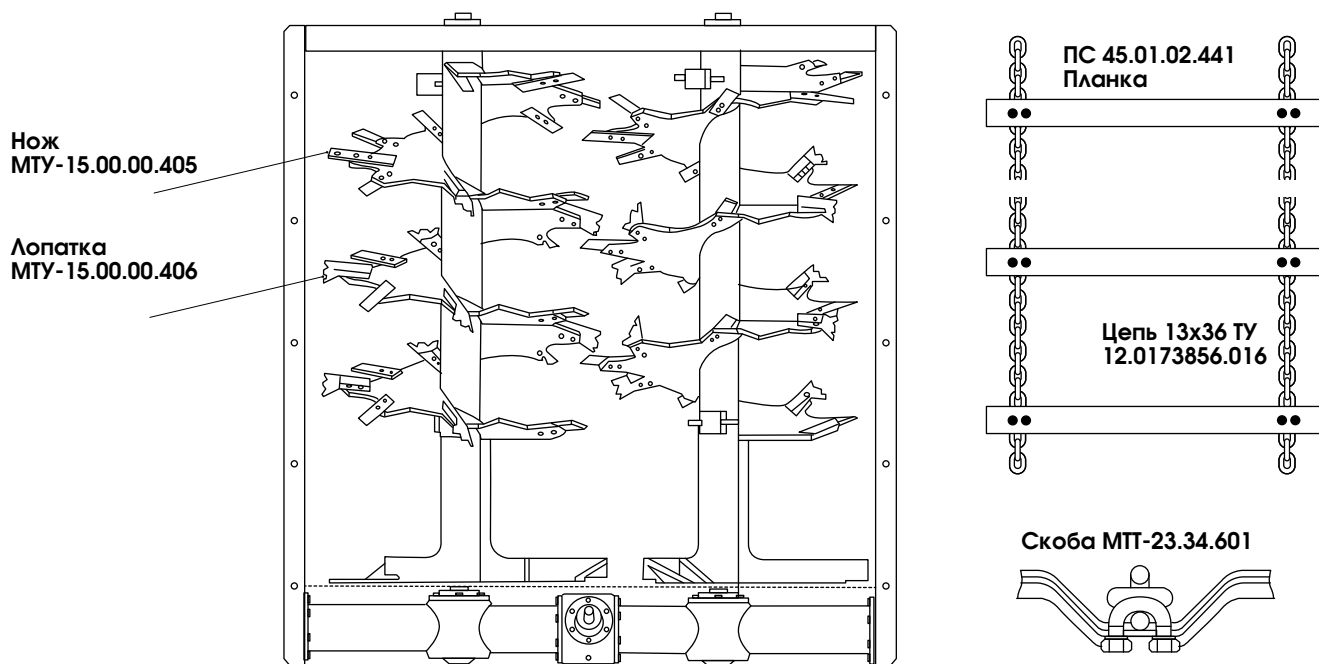

Разбрасыватели ПМФ-18 Ферабокс

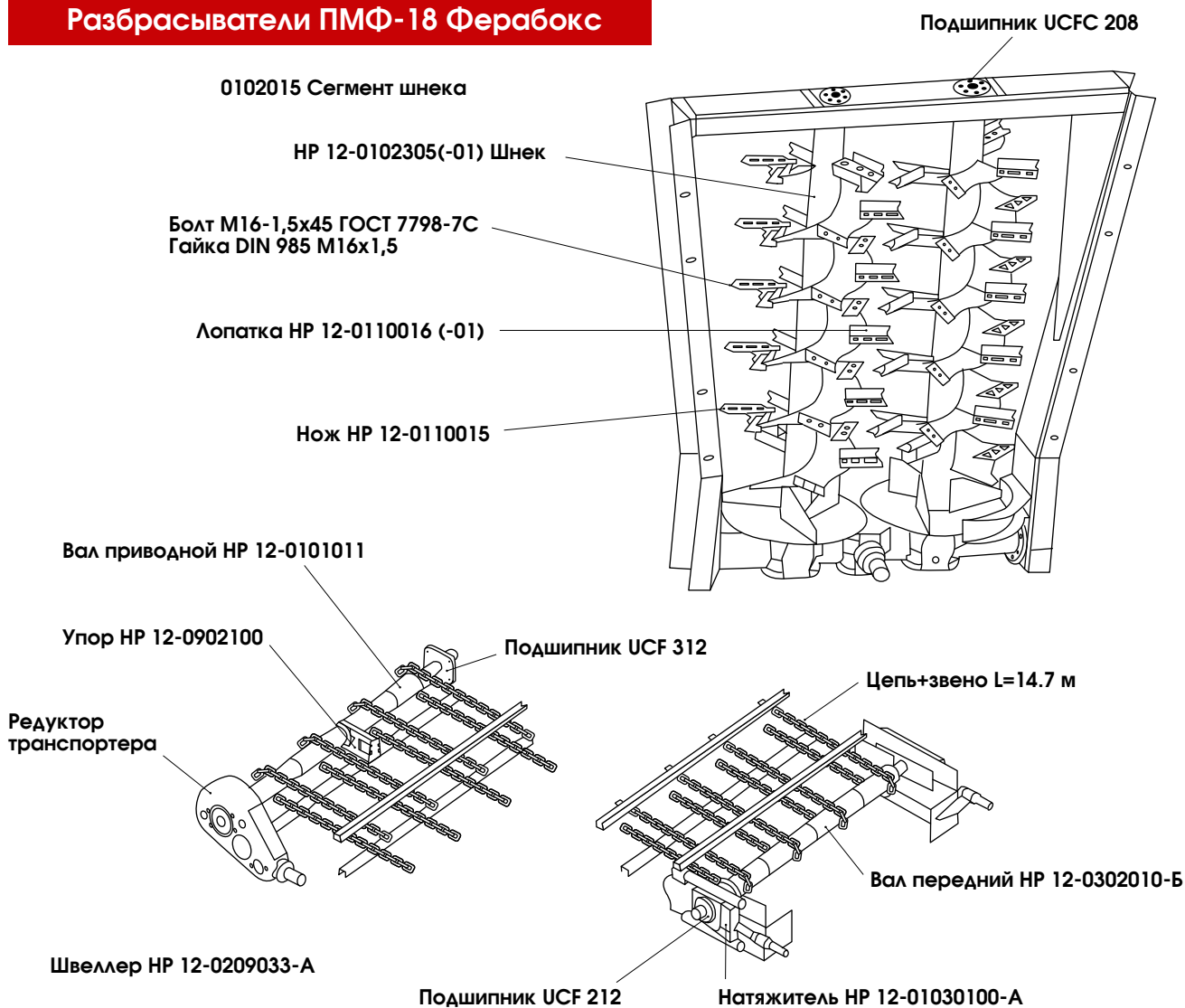



КОСИЛКИ

Косилка КДН-210 Бобруйскагромаш

КРН 27416 Нож длинный L=150
 КРН 03441 Нож короткий L=125
 КРН-2.1А.27.618 Болт крепления

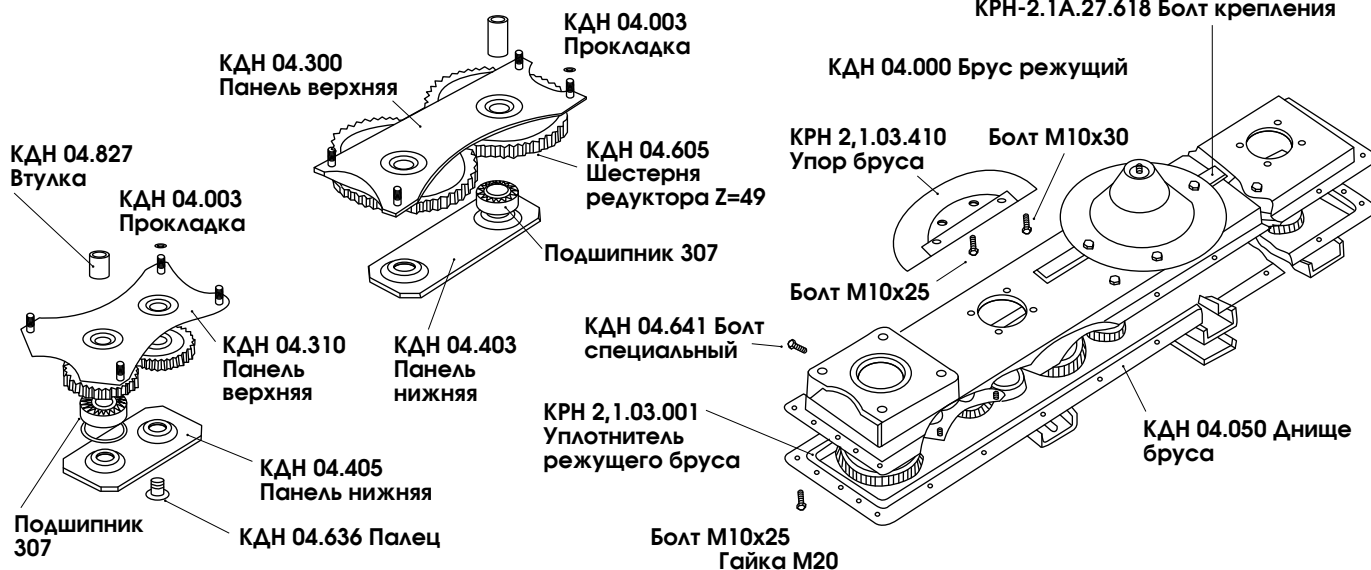

Косилка КРН-1,2

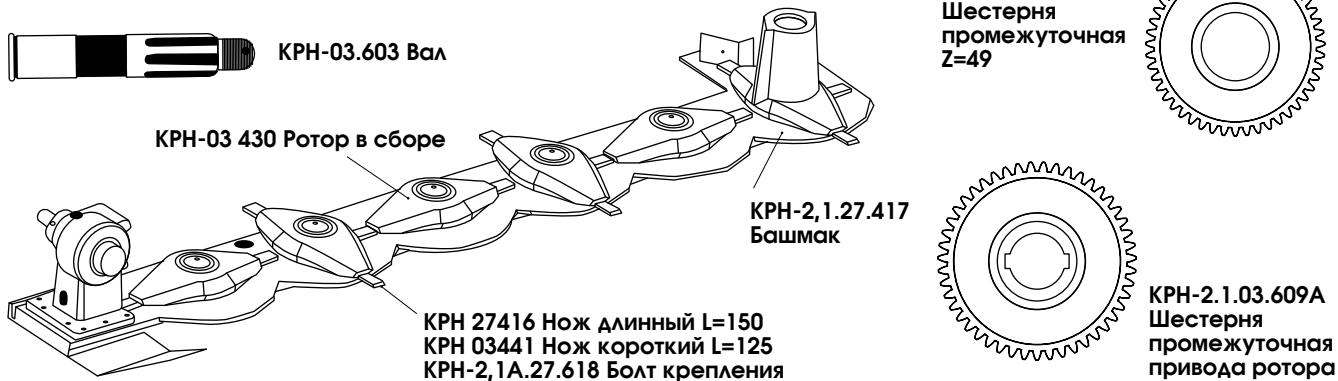

Польские косилки Wirax / Lisicki

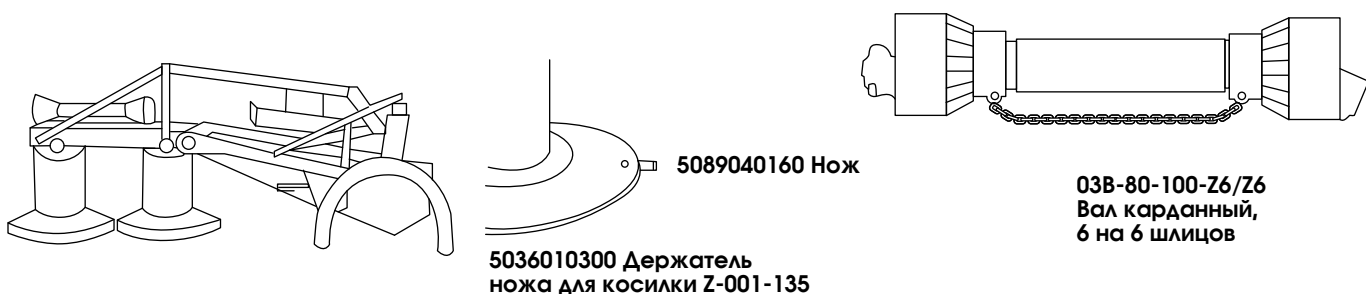

Косилка Krone EasyCut / КДЛ-3,14

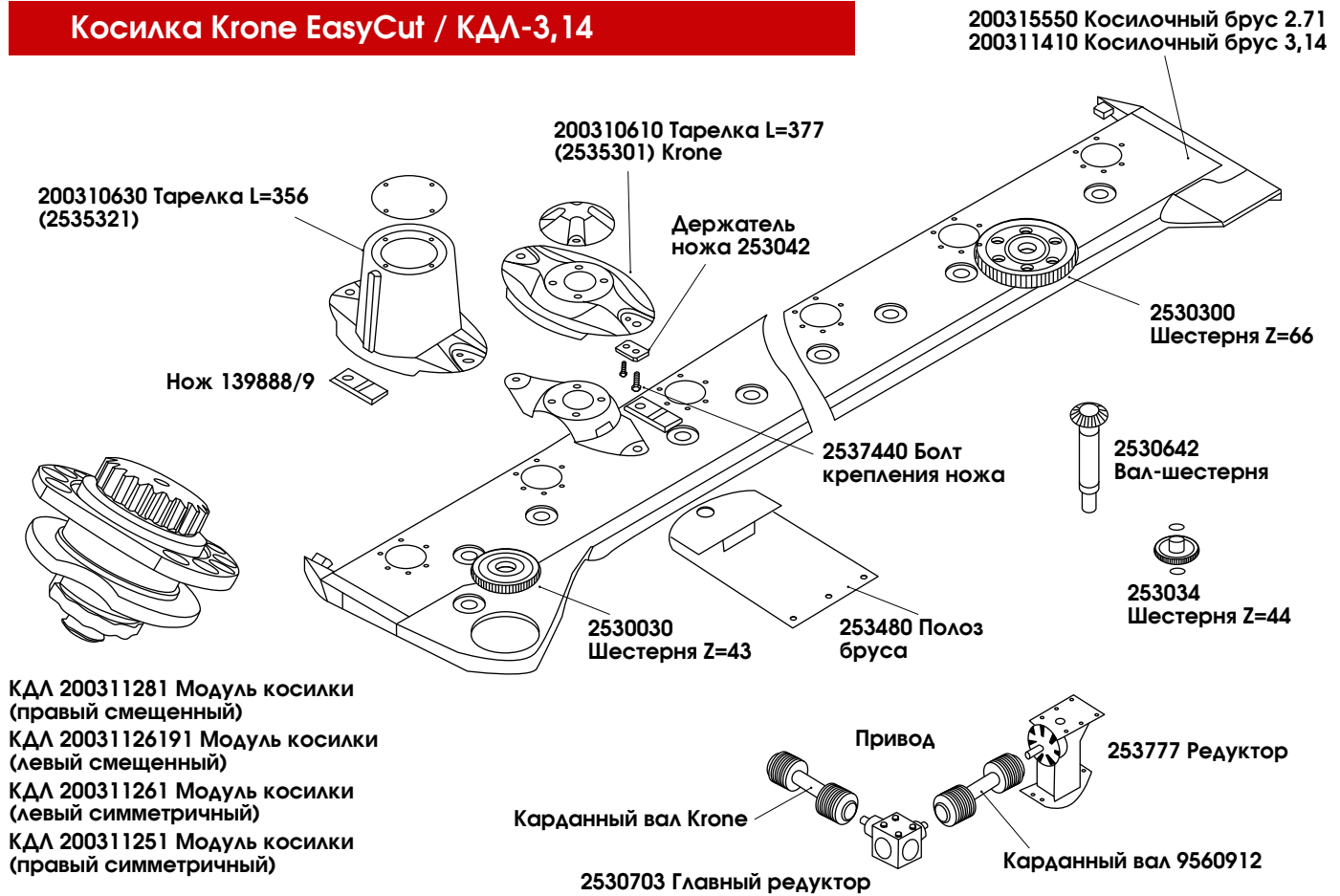

Косилка КПР-9 Гомсельмаш (Kuhn)

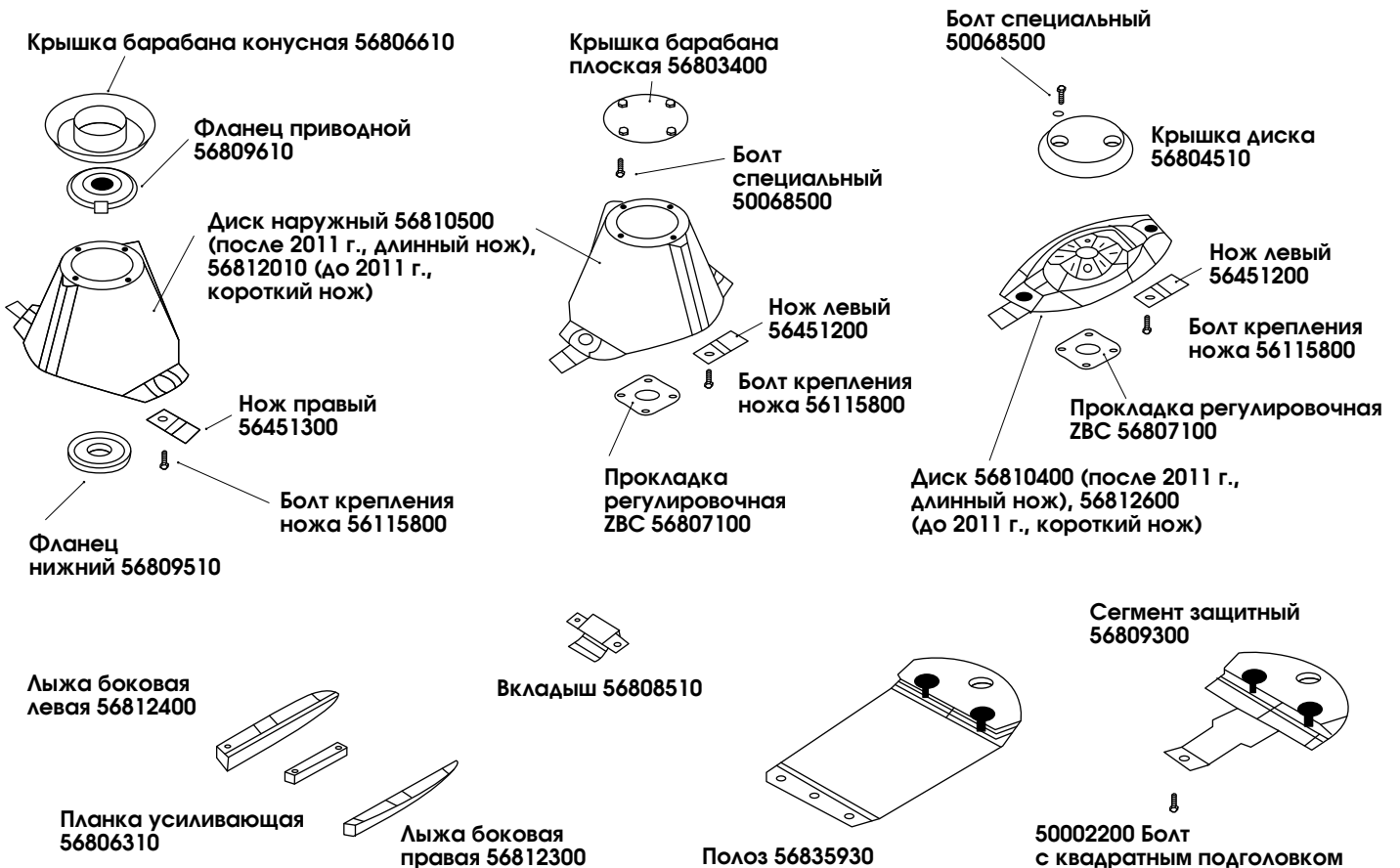



■ ПРЕСС-ПОДБОРЩИКИ

Пресс-подборщик ПРФ-145/180 Бобруйскагромаш

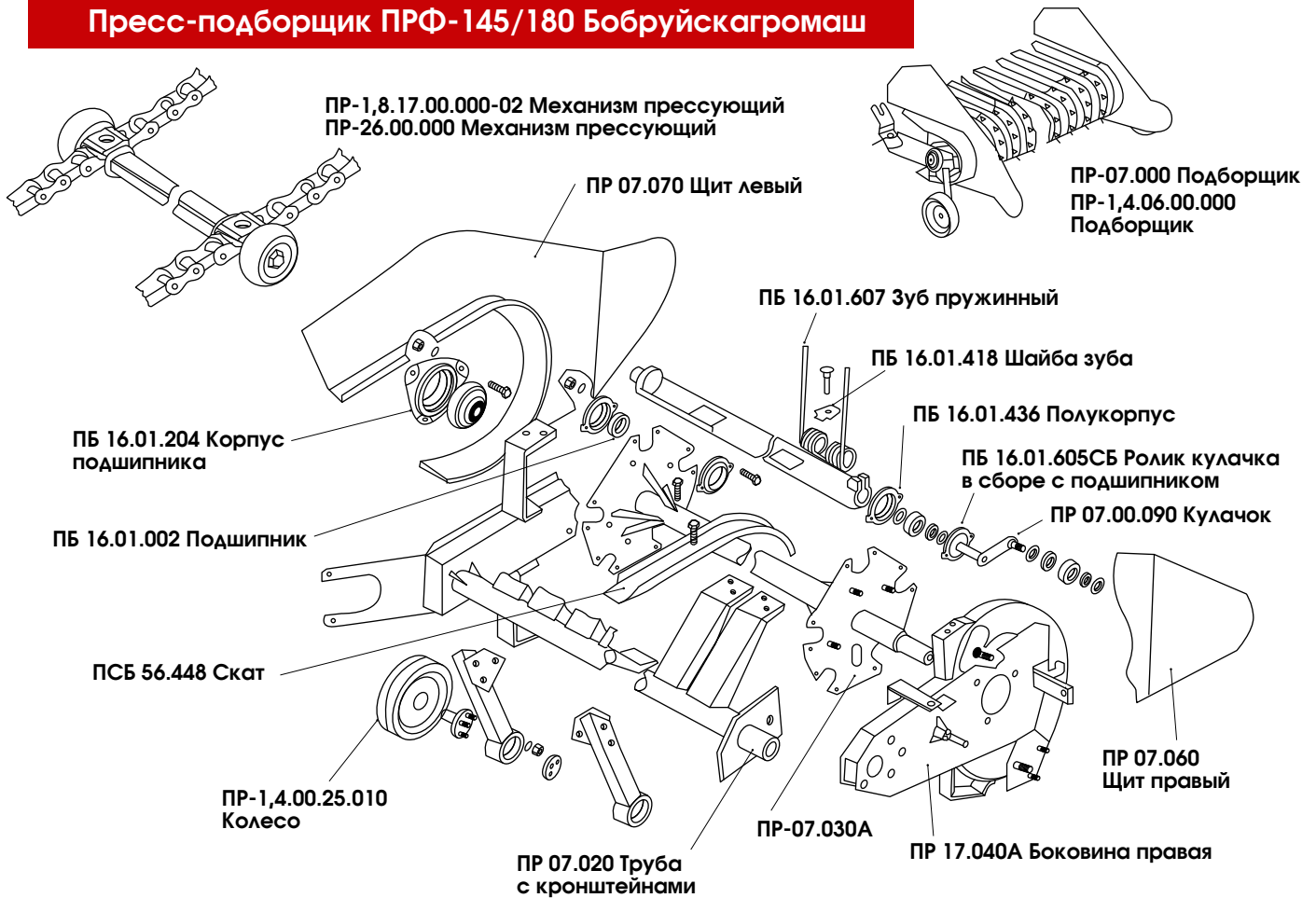

Пресс-подборщик KRONE COMPRIMA CF 155 XC (ППРО-155)

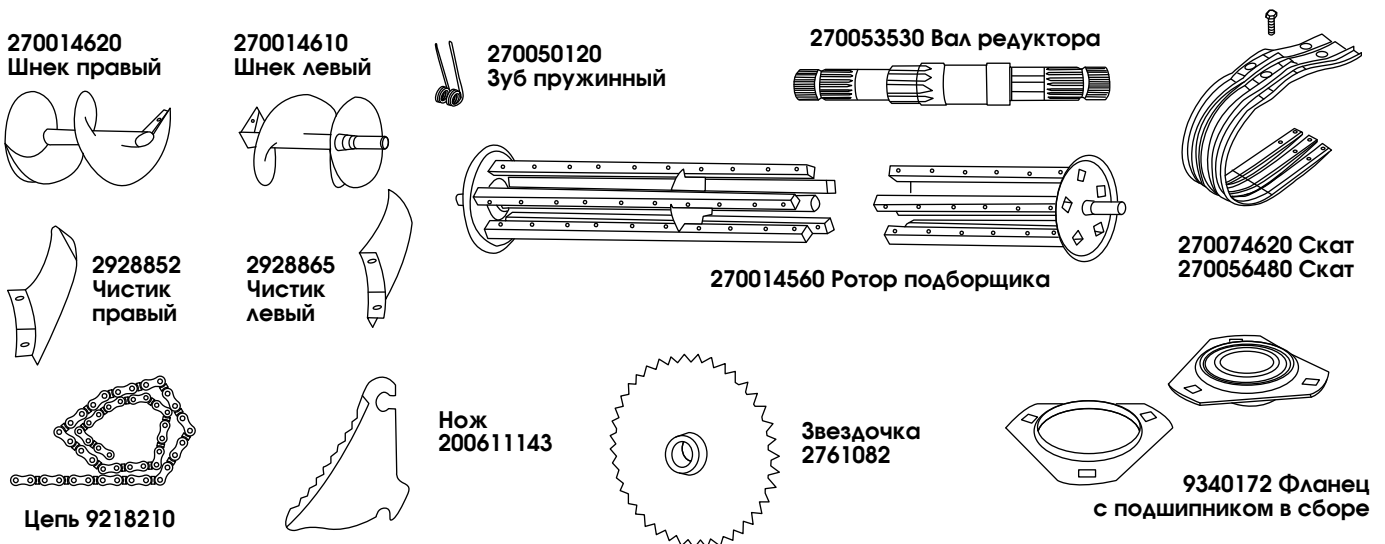

■ УПАКОВКА ДЛЯ КОРМОВ

Стретч-пленка для упаковки сенажа

Стретч-пленка для упаковки сенажа
(белая) 750 x 0.022 x 1500 м SPILE

- Сделана из высококачественного сырья. Материал: полиэтилен низкого давления (высокой плотности), толщина 22 мкм.
- Цвет: белый.
- Высокая стойкость к проколу.
- Защита от ультрафиолетовых лучей для сохранности корма на протяжении всего сезона.
- Оптимизированная прочность и сила растяжения.



- Улучшенный клей для плотного и герметичного склеивания слоев пленки.
- Строгий контроль качества при производстве.
- Удобная упаковка (длина 1500 м, рулон 750 мм).

Сетка сеновязальная

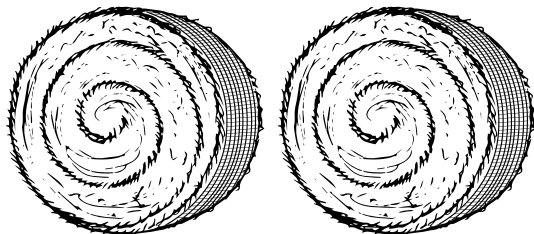

- ширина сетки сеновязальной: 1 230 мм (+/-10 мм)
- прочность натяжения: 250 кг +/- 5 %, натяжение 15-21%
- упаковка: рулон 3 000 п/м (внешний диаметр рулона 28 см)

Шпагат сеновязальный

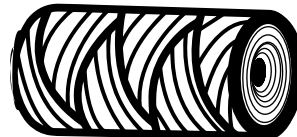

- Шпагат полимерный 2500 ТЕКС сеновязальный белый (бобина 5кг)
- Шпагат полимерный 7700-9 ТЕКС сеновязальный усиленный белый (бобина 9кг, РБ)
- Шпагат полимерный усиленный 2200 ТЕКС сеновязальный (бобина 5кг, РБ)
- Шпагат полиолефиновый С-УФ-К 2200 ТЕКС сеновязальный цветной (серый) (бобина 5кг)

Пленка для силосных ям

18x50м 100/120 микрон, черно/белая
20x50м 100/120 микрон, черно/белая
22x50м 100/120 микрон, черно/белая

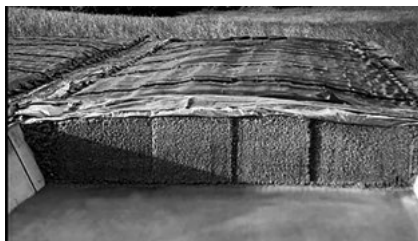



■ ГРАБЛИ

Грабли ГВР-630

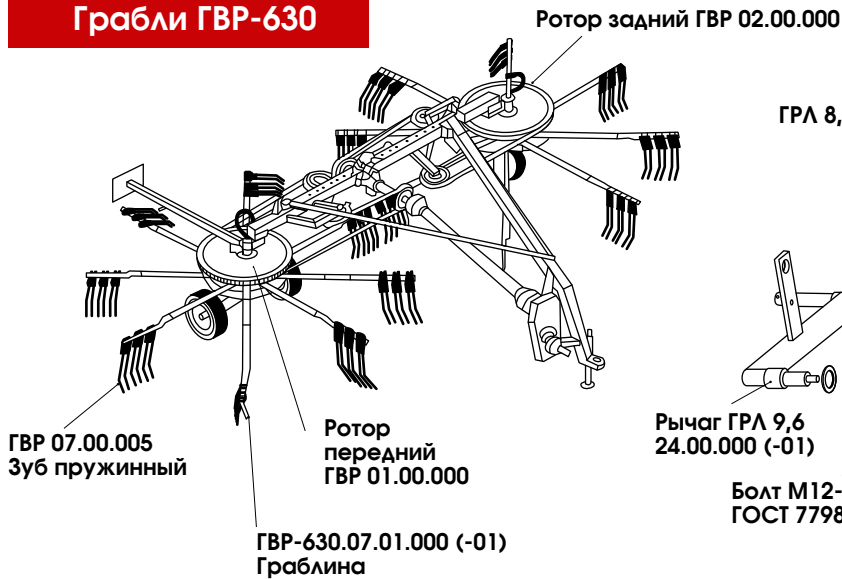

Грабли ГРА-8,5 /-9,6

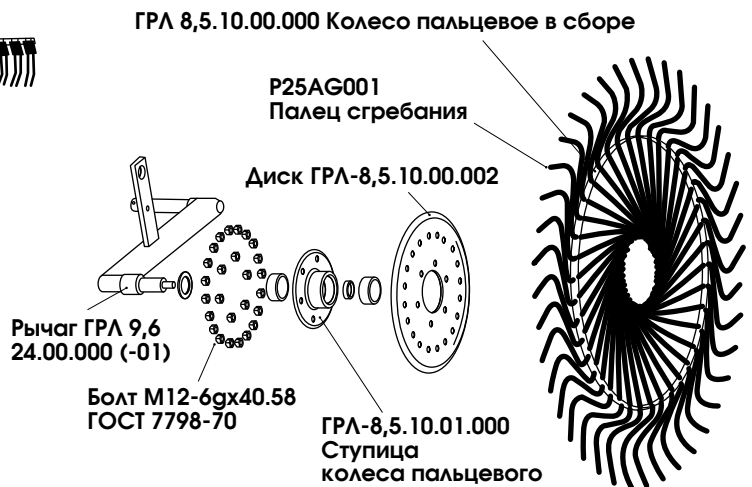

Грабли Krone Swadro 807 / ГВБ-6,2

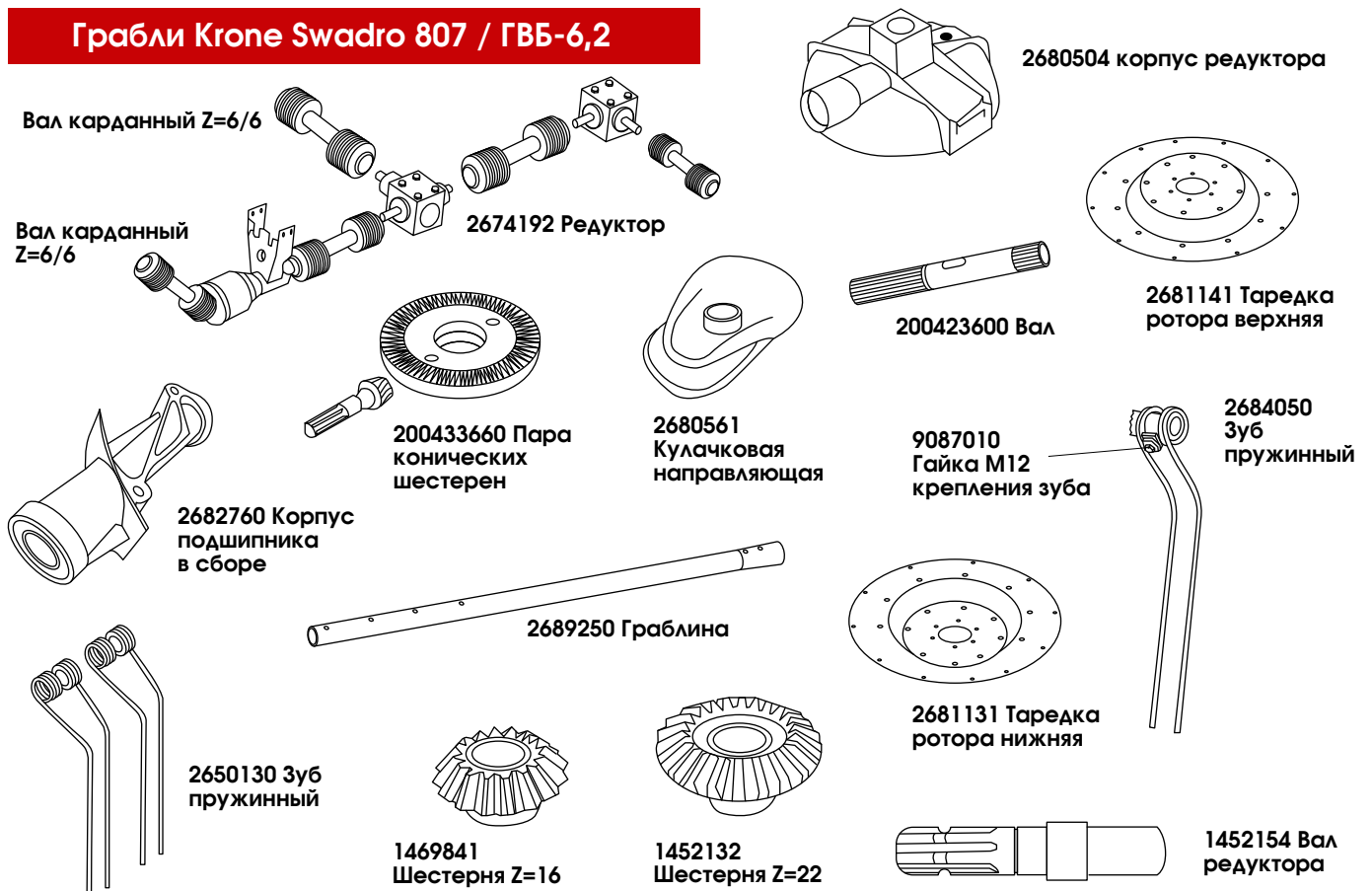

КОРМОУБОРОЧНЫЕ КОМБАЙНЫ

Гомсельмаш КВК-800 / КВК-8060

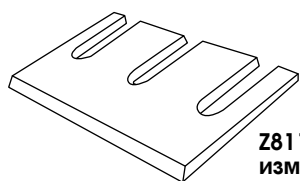

Z81123 Нож измельчителя

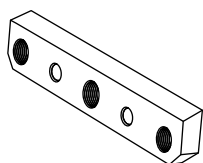

КВС-2-0115504 Планка

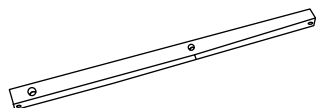

КВС 1-0117150.3 Брус противорежущий

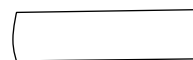

БКР 59 21525А Брус заточной

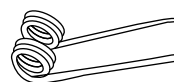

Зуб пружинный КВС-4 390.36.01

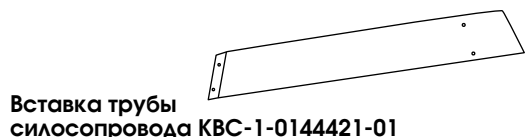

Вставка трубы силосопровода КВС-1-0144421-01

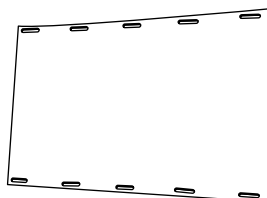

Крыша силосопровода КВС-2-0144465

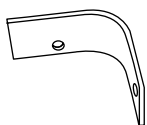

Уголок подбирающего устройства КВС-4-3903411

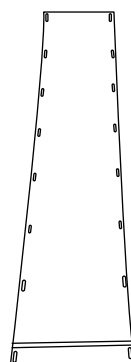

Крыша короткая КВС-2-0144466

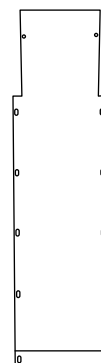

Крыша длинная КВС-2-0144414

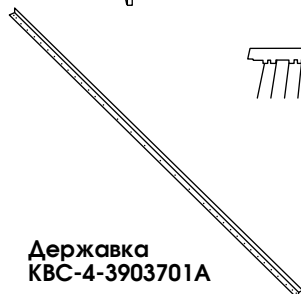

Державка КВС-4-3903701А



Граблина КВС-4-3903060

КВС-1-0142000 Ускоритель выброса

КВС-2-0111110 Валец верхний

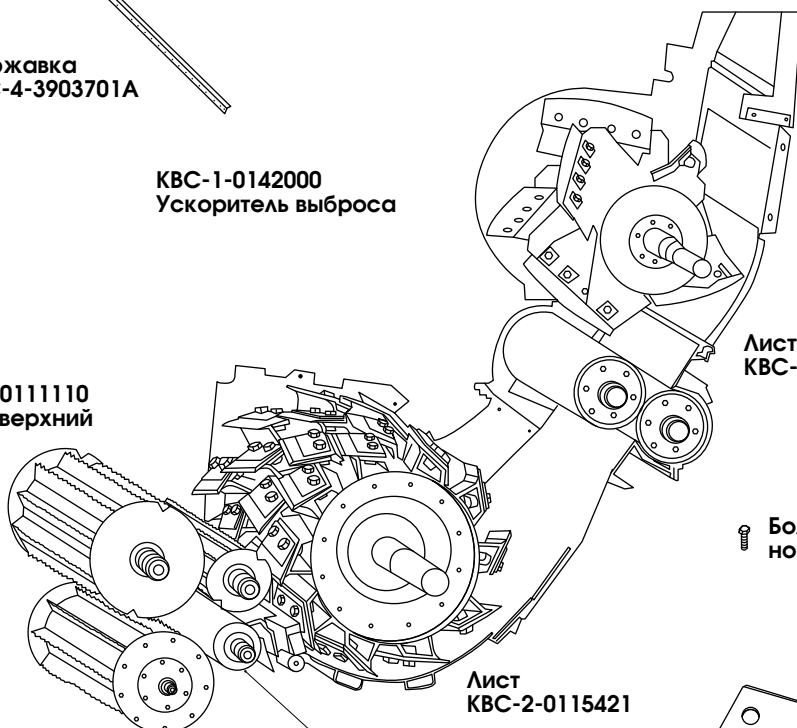

Лист КВС-1-0142414

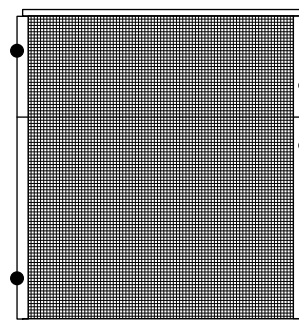

Блок радиаторов Б800К.1301.0000

Блок радиаторов Б8060К.1301.0000

Лист КВС-2-0115421

Болт крепления ножа М16х1,5х50

КВС-2-0111800 Валец нижний

Валец гладкий КВС-1-0111520

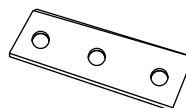

Z76801 Прижим ножа

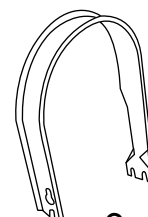

Скат КВС-4-390340

Claas Jaguar 850

Брус
противорежущий
9846933



Пластина
фиксирующая 984672

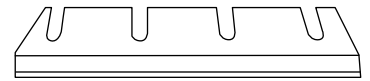
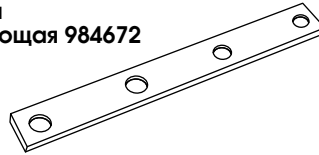

Нож барабана 9846700/1

Диск
шлифовальный
9843181



Планка
резьбовая 984675

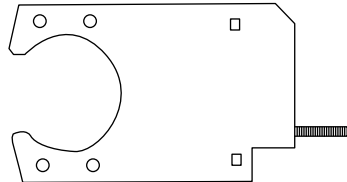
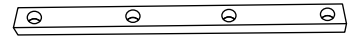

Обшивка торцевая 078326

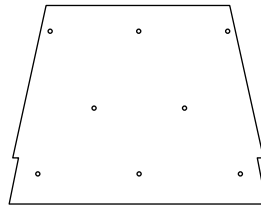

Обшивка 076218

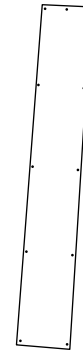

Обшивка
силосопровода
76646

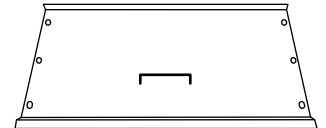

Обшивка приемной
камеры 788642

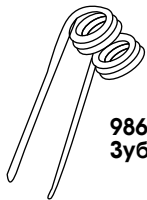

9862900
Зуб пружинный

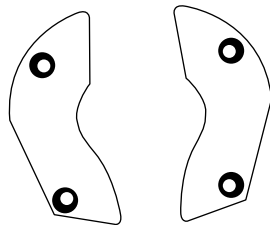

Сегмент 0009842510/20

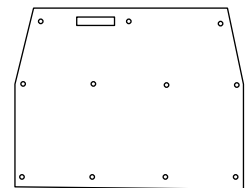

Обшивка металлическая

Ускоритель
выброса 900-830

Нож
измельчителя
984670/1

Валец
прессующий
986326

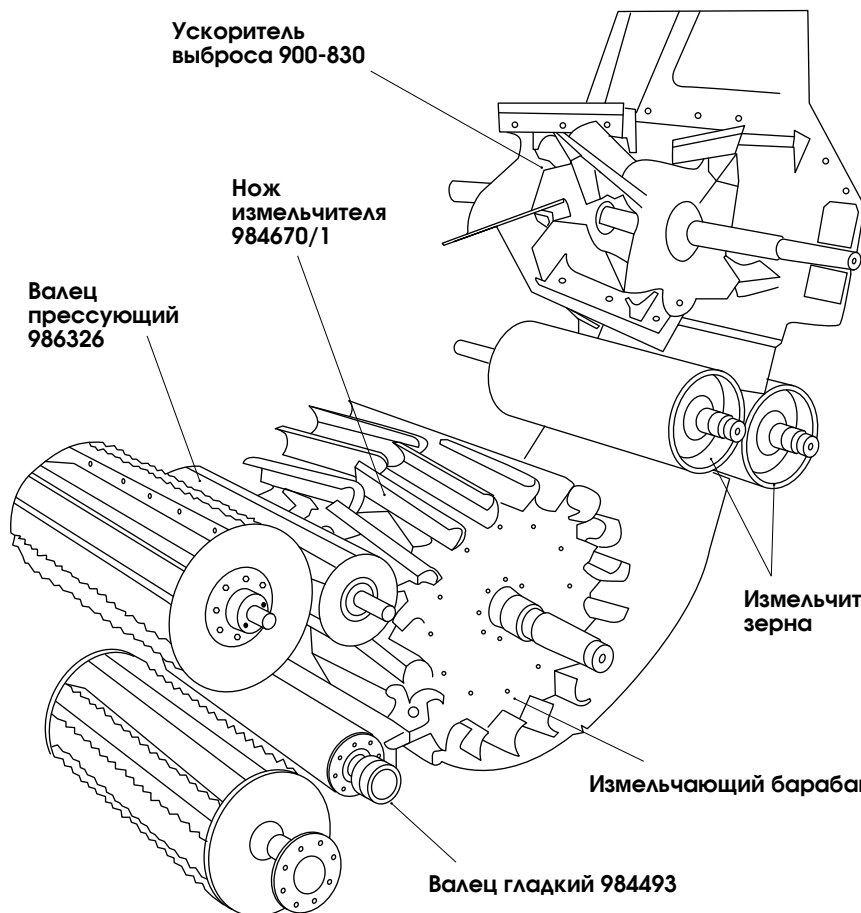

Измельчитель
зерна

Измельчающий барабан

Валец гладкий 984493

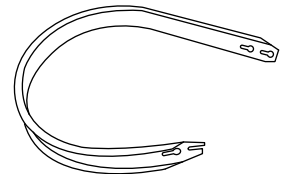

987770 Скат

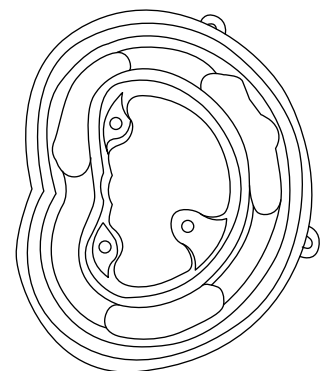

8261343 Эксцентрик Claas

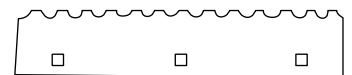

Комплект лопаток
ускорителя 078181

■ ЗАПЧАСТИ ДЛЯ КОМБАЙНОВ

Гомсельмаш КЗС-10, КЗС-1218



Шнек колосовой КЗК-10-0218020
Шнек зерновой КЗК-0218070
Шнек домолота КЗК-10-0202770А

Гребенка КЗК-12-1807402-01
Гребенка КЗК-12-1807402

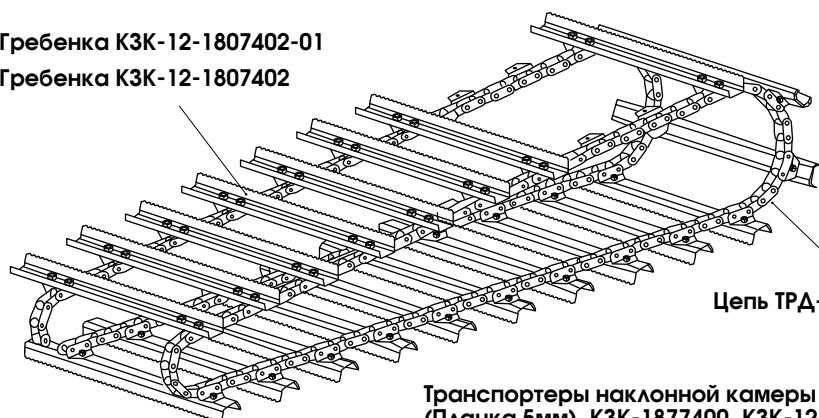

Цепь ТРД-38х6-8-4 (L=3306 мм, 87 звеньев)

Транспортеры наклонной камеры КЗК-12-1807300-(01)
(Планка 5мм), КЗК-1877400, КЗК-12-1817000А, КЗК-1877000

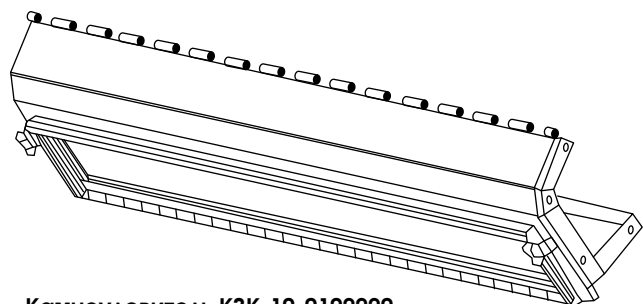

Камнеуловитель КЗК-10-0102220
Камнеуловитель КЗК-12-0102670

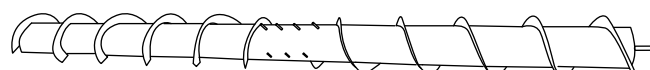

Шнек жатки КЗК-12-1502000А-01 (7м.)

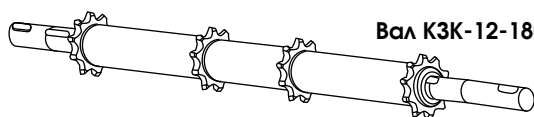

Вал КЗК-12-1803300

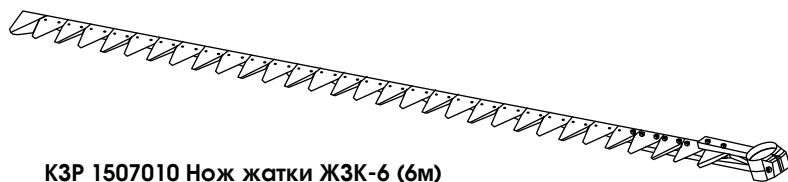

КЗР 1507010 Нож жатки ЖЗК-6 (6м)
КЗР 1507010-21 Нож жатки для зерновых культур (7м)

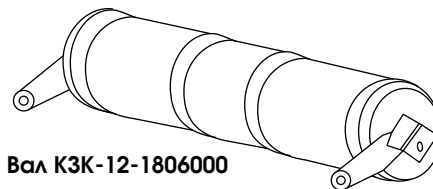

Вал КЗК-12-1806000

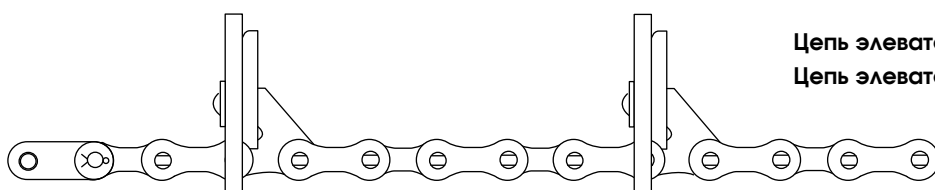

Цепь элеватора КЗР-0208080-Б
Цепь элеватора КЗР-10-0214140 (160)-01

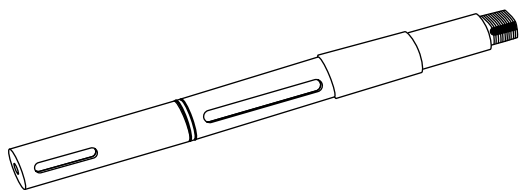

КЗК 0207608 Вал
домолачивающего
устройства

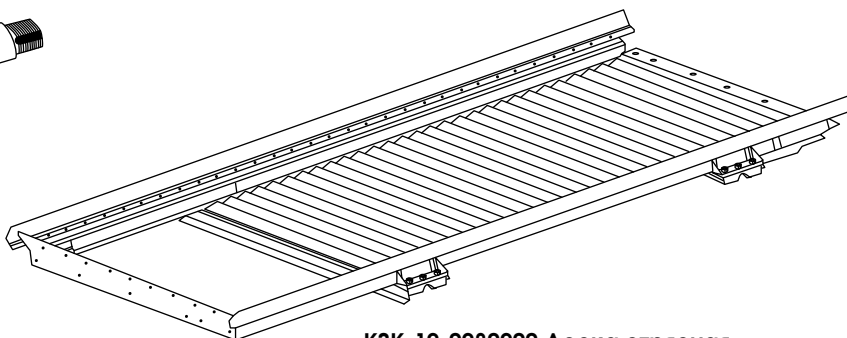

КЗК-12-0280200 Доска стрясная

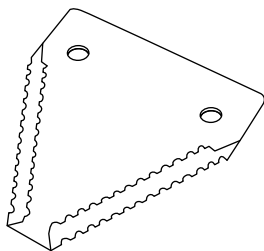

Н.066.02 Сегмент

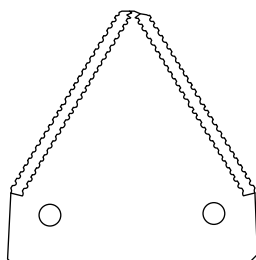

Н.066.22 Сегмент Case,
Лида-1300 (Н.066.46)

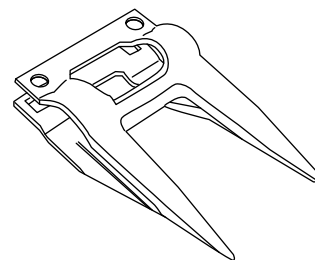

КЗР 1507060 Палец сдвоенный

Кукурузная жатка КОК-6 (OROS)

КПС-4-0513100
Ротор в сборе

1.319.929
Нож измельчителя

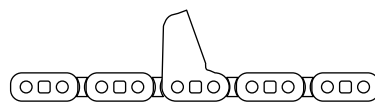

1.326.221 СА2801-ТМ 91Е 70L
Цепь роликовая

1.319.929
Нож измельчителя

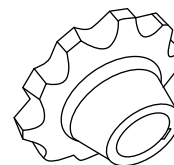

КПС-4-0510621 Звездочка
ведущая КОК-6



КПС-4-0513100
Ротор в сборе

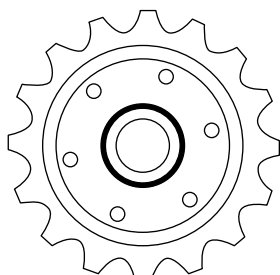

1.321.457 Звездочка

КПС-4-0517100-01
Мультипликатор привода

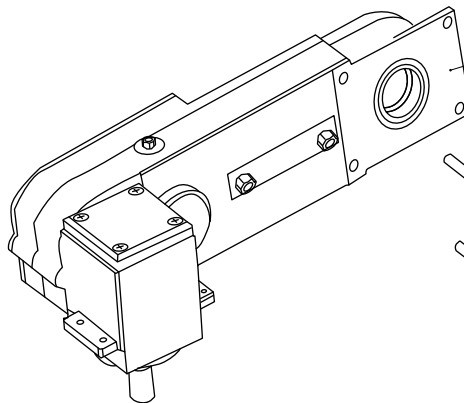

КПС-4-0515200-01
Редуктор привода

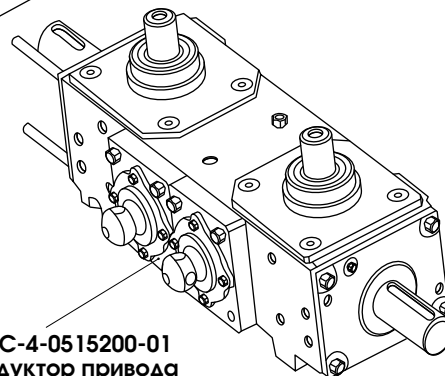



КОРМОРАЗДАТЧИКИ

ИСРК-12 "Хозяин", СРК-14В "Хозяин"

Нож секач
ИСРК-12.02.00.001-01

Шайба 14 ГОСТ 6402
Болт М14х40

Нож основной
ИСРК-12.02.00.002

Болт крепления ножа
М10х30 ГОСТ 7802

Гайка М10

Весовой стержень
D.73 L.400+4PF СРК-12/14/16В

Весовой стержень D.63 L.465
L=9000 мм + 4PF с коннектом

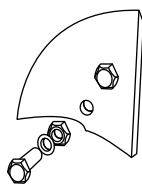

Гайка М14

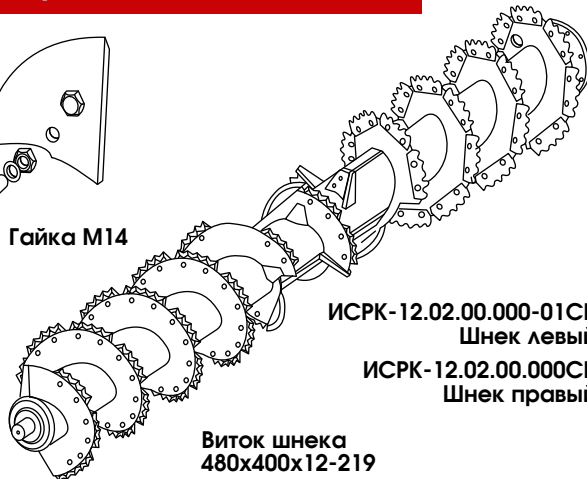
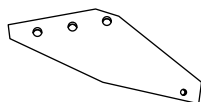
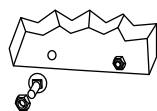

ИСРК-12.02.00.000-01СБ
Шнек левый

ИСРК-12.02.00.000СБ
Шнек правый

Виток шнека
480х400х12-219

СРК-11В.02.00.002
Нож

СРК 11В.02.00.003
Подложка



Нож приварной
ИСРК-12.02.01.006

Подшипник
UCFL 205



Звездочка 12М.04.00.003-31

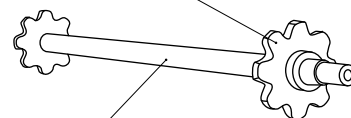

ИСРК-12.04.00.001 Вал ведущий
ИСРК-12М.04.00.002-01 Вал ведомый

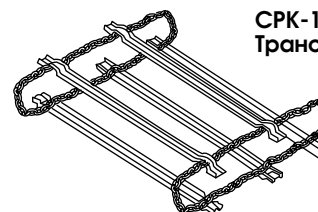

СРК-11В.04.02.000.3СБ
Транспортер в сборе

Транспортер ИСРК-12 широкий L=60 см
Транспортер ИСРК-12 узкий L=54 см

РСК-12 БелМикс Бобруйскагромаш

РСК 12.02.01.090 Цапфа шнека длинная
РСК 12.02.01.090-01 Цапфа шнека короткая

РСК 12.02.01.407 Крышка
передняя корпуса шнека

Транспортер
РСК-12.07.03.000

РСК 12.02.01.020
Корпус шнеков
передний

Болт М10х30
ГОСТ 7802

РСК 12.02.01.401
Нож РСК-12



Нож РСК-12.02.01.402



Подшипник 3514
(ГОСТ 5721)



КР 10.15.01.100
Звездочка ведомая

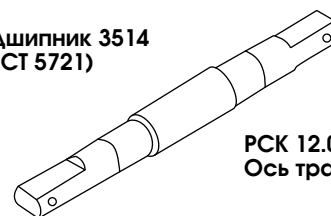

РСК 12.07.06.601
Ось транспортера

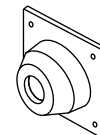
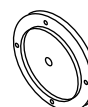
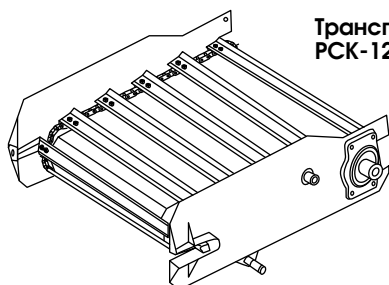

РСК 12.02.01.010
Корпус шнека

РСК 12.02.01.405 Задняя крышка
корпуса шнека

КАРТОФЕЛЕКОПАЛКИ И САЖАЛКИ

Картофелекопатель КТН-2В

Лемех правый КНТ 30.380
Лемех левый КНТ 30.370

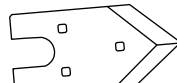
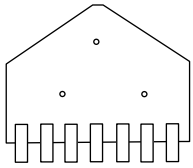

Лемех средний
КНТ 30.432

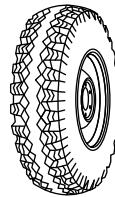

Шина 5.00-10
B-19A

Редуктор
PH 090.20.000-127

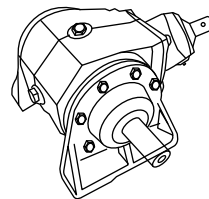

КНТ 32.130 Полотно
основного элеватора

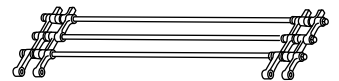

Носок
КСВ 00.404

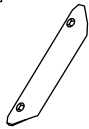

КНТ 35.020 Вал
с муфтой в сборе

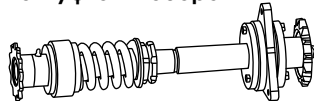

КНТ 30.130
Звездочка

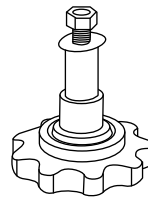

Полотно заднее КНТ 30.150



Звездочка
КНТ 32.102



Звездочка
КНТ 32.104



Встрягиватель
КНТ 37.030

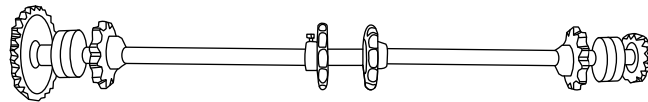

Вал основного элеватора в сборе КНТ 30.020

Картофелекопатель КСТ-1,4

Картофелесажалка Л201/202

КСА 45.070-01
Вал каскадного
элеватора

Редуктор
PH 090.20.000-323

МНС 02.190 Блок ведомых звездочек МНС (02.020)

Полотно заднее
КНТ 30.150-01

КСА 46.020-01
Вал с муфтой

Цепь
ТРА-38-300-1-2-6-4
ГОСТ 4267-78

МНС 02.003 Ложечка
высаживающего
аппарата

Встрягиватель
КНТ 30.140-01

КСА 42.160 Винт
регуляровочный

Встрягиватель
МНС 02.050

МНС 02.901
Планка

Вал основного
элеватора
КСА 45.060-01

Передача
карданная
КСА 46.160

Вал телеско-
пический
КНТ 33.000А

Пружина
МНС 02.606

Шина 6,5-16

Вал эксцентриковый
КСА 44.100-01

Носок
КСВ 00.404

Колесо
копирующее
КСВ 00.070

МНС 02.110 Блок
ведущих звездочек
(МНС 03.010)

КНТ 30.130-02
Звездочка

Кожух в сборе
МНС 02.020

Полотно
переднее
КСВ 03.160-01

Лемех правый
КСА 44.401
Лемех левый
КСА 44.402

Ось с диском
МНС 06.050/-01

Сошник МНС 05.000

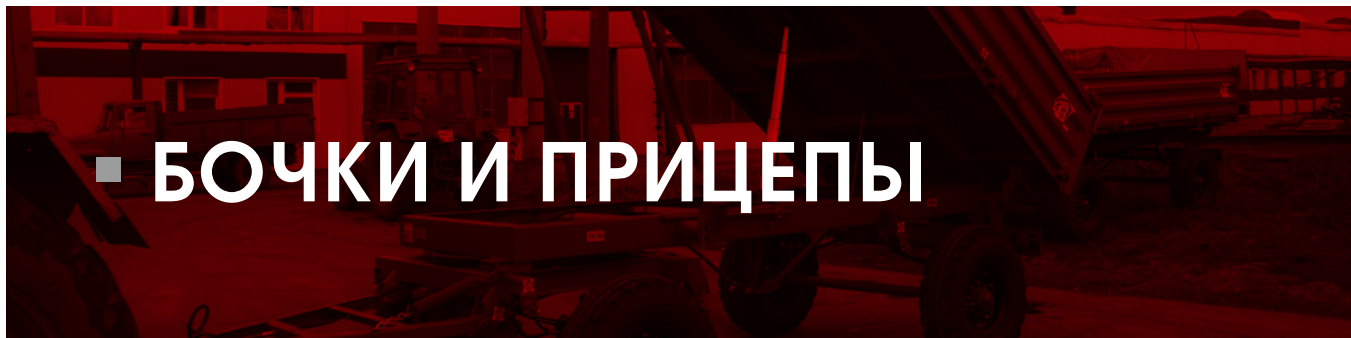

БОЧКИ И ПРИЦЕПЫ

2ПТС-4

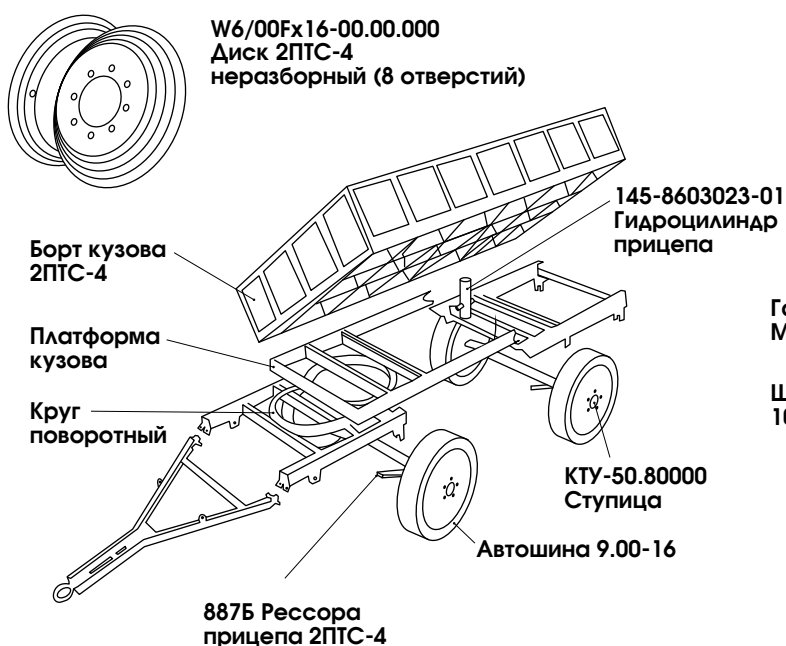

ПС-45 Бобруйскагромаш

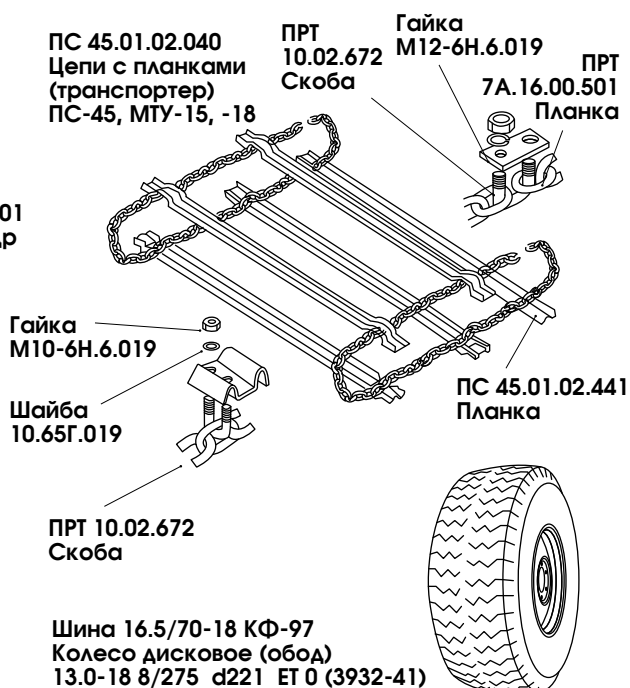

ПСТ-9 Бобруйскагромаш

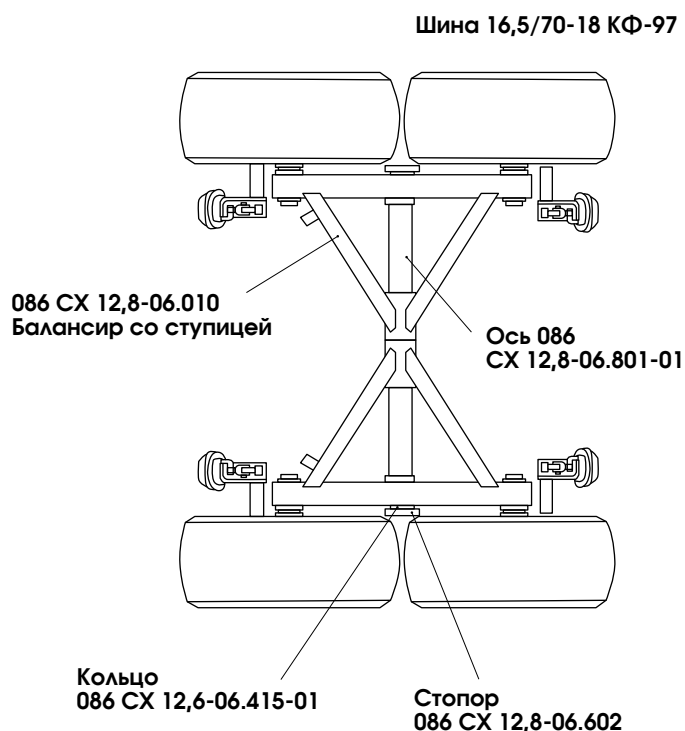

МЖТ-Ф-6/11 Бобруйскагромаш

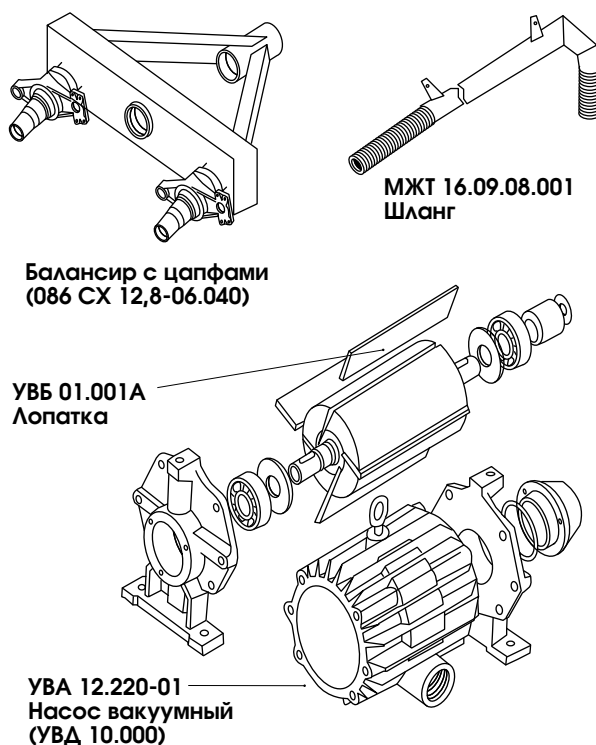

■ СЕЛЬСКОХОЗЯЙСТВЕННЫЕ ПОГРУЗЧИКИ

Metal-Fach T-229

Вилы для рулона

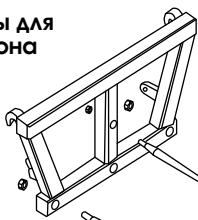

Палец прямой
L-800 POD-ODL-000002-1

Палец прямой
L-110 POD-ODL-000003-1

Трос управляющий
L=2000 POD-HPZ-000105

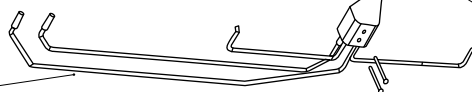

Захват силоса



25PW Палец
вогнутый верхний

Палец прямой нижний
L880 25PW880

Джойстик
POD-HPZ-000104

Вилы для навоза

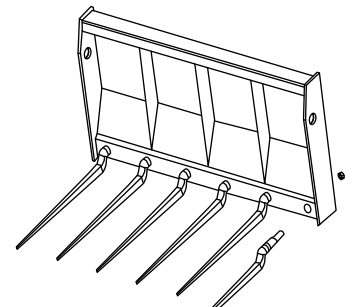

Палец прямой
нижний
L880 25PW880

Сальксельмаш ПКУ

ПКУ-0,8.11.000А Грабельная решетка

ПКУ-08.11.010А Рамка

КУН 02.606 Палец

КУН 01.621 Палец

КУН 02.605 Палец

Гайка M16

Шайба 16.65Г

КУН 02.602Т

Пружина

КУН 02.604 Ось

ПФБ 04.601 Палец

Шплинт 5x40

ПКУ 08.11.802 Труба

ПКУ 08.11.180-01Б Рычаг

Палец КУН 02.350

Шайба 16.01

Гайка M8

Шайба 8.65Г

Болт M16x90

КУН 00.673

Палец КУН 02.170

ПКУ-0,8-13 Приспособление для погрузки рулонов

ППР 02.000
Накальватель

M16

16.65Г

Скоба
ППР 00.002

ППР 03.000
Палец

Шплинт 5x32

Вилы без прижима
ПКУ-0,8-12-01

ПКУ 08.15.601-01
Палец

ПКУ 08.15.602
Палец

Шплинт 5x32

ПКУ 08.15.605
Гайка специальная

Шайба 24.01

ПКУ 08.15.603 Втулка

Шплинт 6,3x36

Вилы ПКУ-0,8-12

Гайка M16

Шайба 16.65Г

Ось
2-25в12x70

ПФБ 04.601
Палец



Загортачи и пружинные зубья для отечественной техники

Зуб пружинный ПБ-16.01.607 (КИС0903609 – маркировка ПО Гомсельмаш)

Пресс-подборщики ПРФ-110, 145, 180, 750, ПТ-165 "Бобруйскагромаш", пресс-подборщик ППР-Ф-1,8-0.1 "Лидсельмаш"

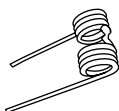

Зуб ГВК 603

Грабли колесно-пальцевые ГВК-6 (палец внутренний)



Зуб пружинный ПРА-1,5.01.06.601

Пресс-подборщик для подбора льна ПРА-150, "Бобруйскагромаш"

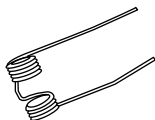

Зуб ГВК 627

Грабли колесно-пальцевые ГВК-6 (палец внешний)



Зуб пружинный ГВР 630.12.00.601 (07.00.005), ГВР 28.601

Грабли роторные ГВР-630 "Бобруйскагромаш", ГВР 6.0



Зуб TONUTTI P25AG001

Колесно-пальцевые грабли



Зуб пружинный ГР-700.18.00.004

Грабли роторные ГР-700 "Бобруйскагромаш"



Зуб TONUTTI P25AG001

Колесно-пальцевые грабли



Зуб пружинный 00.268.405.0

Грабли роторные ГВБ-6.2, ГВЦ-6.6, KRONE



Палец RCS 7, Sitrex

Грабли колесно-пальцевые RCS 8-10-12



Зуб пружинный КВС 4-390.36.01

Кормоуборочный комбайн КВК 800-16, "Гомсельмаш"

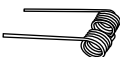

Палец ГВВ 31.603 (длинный и короткий)

Грабли-ворошилки валкообразователи ГВВ-6.0



Зуб пружинный ПРМ-150.06.01.601

Пресс-подборщик рулонный многоцелевой ПРМ-150 "Бобруйскагромаш"

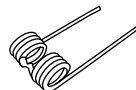

Палец ВЛК-3

Ворошилка (вспушиватель) льна ВЛК-3



Загортачи и пружинные зубья для импортной техники

Зуб пружинный John Deere E74678 (TEJD1D1)

John Deere 330, 340 (сер. №:710001), 435 (ранние модели), 530 (сер. №:710001), 535 (ранние модели)

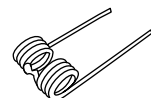

Зуб пружинный Krone 9381480 (9381483)

Пресс-подборщик прицеп KRONE XL, XXL, Turbo, пресс-подборщик RP 1250, 1550

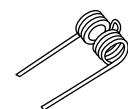

Зуб пружинный Kuhn Z4400510

Пресс-подборщик KUHN FBP 2135

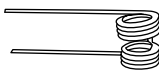

Зуб пружинный Krone 9384360

Приставки Easy Flow 300/380, Рулонные пресс-подборщики Comprima CV, CF, Big Pack

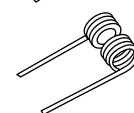

Зуб пружинный Krone 270050120

Пресс-подборщик Krone Comprima CF 155 Big Pack, Big Pack 1290 HDP HS.

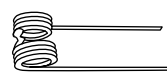

Зуб пружинный на роторные грабли Krone 2684050

Грабли роторные Krone Swadro 807 (ГВБ-6.2), Swadro 700 (ГВЦ-6.6). KRONE Swadro (SW)



Зуб пружинный Krone 270014570

Пресс-подборщик KRONE Comprima CF 155 (ППРО-155)

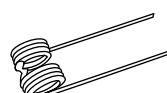

Зуб пружинный Krone 26501203зуб

пружинный (на 3 витка) для граблей Krone Swadro 1201 (ГВБ-6.2)

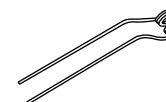

Зуб пружинный Krone 270014580

Пресс-подборщик KRONE Comprima CF 155 (ППРО-155)

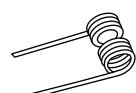

Зуб пружинный Krone 2650130

Зуб пружинный (на 3 витка) для граблей Krone Swadro 1201 (ГВБ-6.2)



Зуб пружинный Krone 1530141

Грабли Krone KWT (BBP-7)

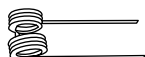

Зуб пружинный Krone 1530151

Грабли Krone KWT (BBP-7)



Зуб пружинный Claas Jaguar 986.290.0

Кормоуборочный комбайн CLAAS Jaguar, пресс-подборщик Pickup Header PU 380/HD

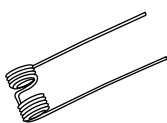

Зуб пружинный Claas Jaguar 918.238.0

Кормоуборочный комбайн CLAAS Jaguar, CLAAS Sprint, пресс-подборщик Claas: Quadrant 2200 RC; Variant 180 Type 047

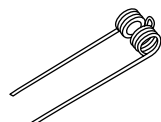

Зуб пружинный Claas Jaguar 918.239.0

Пресс-подборщик CLAAS Sprint -quantum; Jaguar-Pick-up

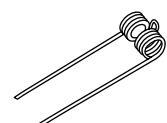

Зуб пружинный на роторные грабли 953629.0

Грабли роторные CLAAS Liner 327 S-470 S, 665-770

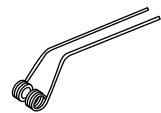

Зуб пружинный на роторные грабли 955483.0

Грабли роторные CLAAS Liner 650 TWIN, 780, 780L, 880, 1250

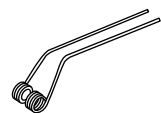

Зуб пружинный на роторные грабли 955710.0

Грабли роторные CLAAS Liner 1500, 3000



Загортач на сеялку AC351034

Сеялка KVERNELAND Accord, Access



Загортач на сеялку AC495754 ОТИБ.753574.005-01

Сеялка KVERNELAND Accord, DF-2



Зуб пружинный на сеялку 952459

Сеялка AMAZONE D9



Зуб пружинный на сеялку 952461

Сеялка AMAZONE D9



Загортач 3537054

Saphir, Lemken



Загортач 3537055

Saphir, Lemken



Загортач 3537057

Saphir, Lemken

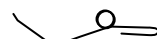

Загортач длинный 9006.39.51

Rabe Turbodrill

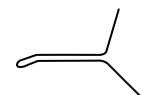

Загортач короткий 9006.39.50

Rabe Turbodrill



Палец ГВК-3М,

Польские колесно-пальцевые грабли PZK4, PZK5, Agromech, TadLen, Kosa, Bomet



Ремни для комбайнов

КОРМОУБОРОЧНЫЕ КОМБАЙНЫ КВК-800/8060 Гомсельмаш

3НВ-2162 La	Привод коробки аппарата питающе-измельчающего КВК-800, привод гидростатики
4НВ-2886 La	Привод доизмельчающего аппарата
7НВ-2886 La	Привод измельчающего аппарата
8,5x8-850	Привод генератора, двигателя ЯМЗ
11x10-1045	Привод водяного насоса КВК-800, двигателя ЯМЗ, ГАЗ
11x10-1120	Привод компрессора кондиционера
A-1120	Привод компрессора кондиционера
A-3610	Привод вращающего воздухозаборника
SPB-1250	Привод насоса НШ-32
SPB-2240 Ld	Привод вентилятора

Цепи и метизы

ЦЕПИ

Приводные роликовые цепи
Транспортные цепи
Звенья

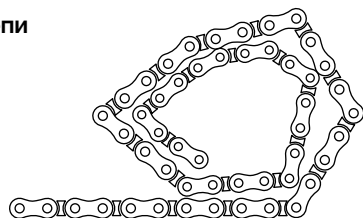
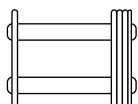

МЕТИЗЫ ДЛЯ СЕЛЬХОЗТЕХНИКИ

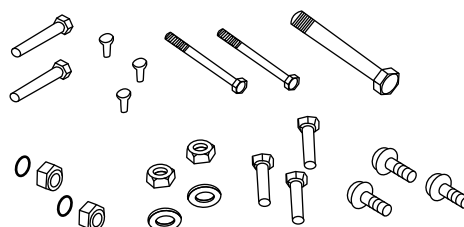

ЗЕРНОУБОРОЧНЫЕ КОМБАЙНЫ КЗС-1218, GS12 Гомсельмаш

2НВ-2662 La	Привод установки шкивов на шнек
2НВ-2907 La	Привод установки шкивов на шнек
2НВ-3110 La	Привод выгрузки
2НВ-3812 La	Привод измельчителя соломы
2НВ-4812 La	Привод соломотряса
3НВ-4985 La	Привод наклонной камеры
4НВ-4562 La	Привод отбойного битера
5НВ-3812 La	Привод главного контрпривода
SPA-1120 Ld	Привод установки климатической
B/17-2950 Li	Привод домолачивающего устройства
C22x4943 Li	Привод очистки битера
УБ(SPВ)-1800 Lp	Привод установки климатической
38x18-1440 Li (1500 Lp)	Привод установки контрпривода вариатора

КАРДАННЫЕ ВАЛЫ

ДЛЯ КОСИЛОК

КДН-210, КРН-2,1 10.040.6000-22
902-00419 КТ2.106.106.088 8x8

КДА-2,7 (Krone Swadro)
Передний от ВОМ 9560901 10.040.6000-31.05
Между редукторами 9560912

КПР-9 Гомсельмаш (Kuhn)
ТТ 10.040.6000-22.7979
КК 10.040.6000-16.55
ВТ 10.040.6000-25.0179
АТ 10.040.6000-25.0079

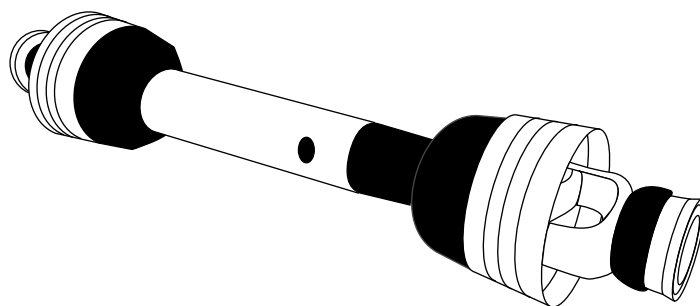

ДЛЯ ГРАБЛЕЙ

ГВР-630
от ВОМ 10.040.6000-28
Промежуточный 10.040.6000-40.05

ГР-700
от ВОМ 20.40.6000-07
Промежуточный 10.040.6000-28

Krone Swadro 20.040.6000-43.0556

ДЛЯ ПРЕСС-ПОДБОРЩИКОВ

ПРФ-145/180 10.040.6000-13
902-00419 КТ2.106.106.088 8x8

ДЛЯ РАЗБРАСЫВАТЕЛЕЙ

ПРТ-7/10 10.040.6000-40.05

ДЛЯ СЕЯЛОК

СПУ-6 10.016.6000-22.04С

ДЛЯ КОРМОРАЗДАТЧИКОВ

ИСРК-12 Хозяин 10.040.6000-40.05

ПМФ-18 Ферабокс
Задний Т60.1100-С40.Р134
Передний Т60.1100-С40.СВ120

ДЛЯ ЖАТОК

Зерновых КЗС-1218 10.040.6000-56.55

Кукурузных КОК-6 10.040.6000-34.0579



ПРЕДСТАВИТЕЛЬСТВА В РОССИИ

ЦЕНТРАЛЬНЫЙ ФО

Москва	+7 (495) 539-53-63
Воронеж	+7 (473) 207-27-00
Курск	+7 (4712) 74-70-80
Ливны	+7 (920) 286-26-38
Луховицы	+7 (926) 213-00-45
Орел	+7 (4862) 44-33-30
Рязань	+7 (4912) 77-78-26
Сасово	+7 (930) 880-13-90
Бежецк	+7 (926) 213-36-37
Ростов Ярославский	+7 (926) 213-58-28

СЕВЕРО-ЗАПАДНЫЙ ФО

Санкт-Петербург	+7 (812) 655-72-55
Вологда	+7 (8172) 26-99-09

ЮЖНЫЙ ФО

Ростов-на-Дону	+7 (863) 206-10-99
Каневская	+7 (928) 145-47-23
Кропоткин	+7 (929) 852-12-13
Сальск	+7 (928) 756-85-87
Славянск-на-Кубани	+7 (928) 035-57-17
Краснодар	+7 (928) 600-10-16
Морозовск	+7 (928) 600-10-12
Миллерово	+7 (928) 600-25-09

ПРИВОЛЖСКИЙ ФО

Казань	+7 (843) 223-00-59
Оренбург	+7 (927) 202-38-07
Самара	+7 (846) 222-94-10
Саратов	+7 (937) 265-36-01
Степной (г. Оренбург)	+7 (3532) 50-90-95
Южное (г. Самара)	+7 (846) 378-24-17
Пугачев	+7 (927) 154-88-84
Похвистнево	+7 (9370) 69-31-33
Балашов	+7 (937) 026-19-57
Волго-Вятская	+7 (831) 261-01-90

ПРЕДСТАВИТЕЛЬСТВА В КАЗАХСТАНЕ

Алматы	+7 (727) 294-10-12
Кокшетау	+7 (716) 225-55-68
Костанай	+7 (714) 228-73-18
Павлодар	+7 (707) 220-99-29

ПРЕДСТАВИТЕЛЬСТВА В УКРАИНЕ

Корсунь-	+38 (095) 282-10-93
Шевченковский	+38 (095) 282-10-68
	+38 (04735) 3-12-22

ПРЕДСТАВИТЕЛЬСТВА В БЕЛАРУСИ

Минск	+375 (17) 388-07-77
Барановичи	+375 (163) 63-93-50
Береза	+375 (164) 39-50-13
Бобруйск	+375 (225) 45-07-19
Витебск	+375 (212) 26-28-28
Гомель	+375 (232) 29-25-25
Гродно	+375 (152) 66-36-78
Лида	+375 (154) 61-16-02
Могилев	+375 (222) 73-50-09
Мозырь	+375 (236) 20-55-50
Пинск	+375 (165) 65-08-70

Интернет-магазин запчастей
www.1belagro.com

Сайт техники
www.belagro.com